

SAMSUNG

GT-P7320

Руководство
пользователя



О данном руководстве

Благодарим за приобретение планшета Samsung. Это мощное портативное устройство с лучшими возможностями в сфере веб-технологий и мобильных вычислений на оптимизированной универсальной платформе, которая идеально подходит для активного образа жизни. Планшет Samsung на базе операционной системы Google Android — это удобное средство для работы с тысячами полезных и интересных приложений, которые откроют вам новые возможности мобильного Интернета.

Интегрированная функция беспроводного доступа и чувствительный сенсорный экран позволяют читать в пути книги и газеты, быть в курсе новостей, спортивных событий и прогнозов погоды, работать и развлекаться, а также искать в Интернете карты, адреса компаний и другую информацию.

Сначала прочтите следующую информацию

- Перед использованием устройства внимательно прочтите все инструкции по безопасности и данное руководство пользователя для правильной и безопасной работы с устройством впоследствии.
- Описания, приведенные в этом руководстве, основаны на параметрах устройства по умолчанию.
- Изображения и снимки экрана, приведенные в данном руководстве, могут отличаться от реального вида устройства.
- Содержание данного руководства пользователя зависит от модели устройства и программного обеспечения, поставляемого операторами мобильной связи или поставщиками услуг, и может изменяться без предварительного уведомления. Обновленные руководства пользователя см. на веб-сайте www.samsung.com.
- Доступные функции и дополнительные услуги зависят от модели устройства, программного обеспечения и оператора мобильной связи.

- Данное руководство создано для пользователей платформы Android. При использовании других ОС некоторые приведенные инструкции могут быть неточными.
- Приложения и их возможности зависят от страны, региона и характеристик оборудования. Компания Samsung не несет ответственности за сбои в работе устройства, вызванные приложениями сторонних разработчиков.
- Samsung не несет ответственности за нарушения быстродействия или совместимости, возникшие вследствие редактирования настроек в реестре или внесения изменений в операционную систему. Попытки изменить настройки операционной системы могут привести к перебоям в работе устройства или приложений.
- Обновления ПО для устройства можно найти на веб-сайте www.samsung.com.
- Лицензия на программное обеспечение, звуковые файлы, обои, изображения и другое содержимое, предустановленное на планшет, предусматривает ограниченное использование между компанией Samsung и их соответствующими владельцами. Копирование и использование этих материалов в коммерческих целях является нарушением авторского права. Компания Samsung не несет ответственности за нарушение пользователями авторских прав.
- Сохраните руководство пользователя для использования в будущем.

Обозначения, используемые в данном руководстве

Перед началом работы ознакомьтесь с обозначениями, используемыми в данном руководстве.



Предупреждение — ситуации, в которых пользователь или кто-либо другой может получить травмы



Внимание! — ситуации, которые могут привести к повреждению планшета или другого оборудования



Примечание — примечания, советы или дополнительные сведения

- ▶ **См.** — отсылка к страницам с соответствующей информацией, например: ▶ стр. 12 (означает «смотри стр. 12»)
- **Следующий шаг** — последовательность выбора опций или пунктов меню для выполнения определенного действия, например: откройте список приложений и выберите пункт **Настройки** → **Беспроводные сети** (соответствует последовательному выбору пунктов **Настройки** и **Беспроводные сети**)
- [] **Квадратные скобки** — такими скобками оформляются названия клавиш устройства, например: [Ⓜ] означает клавиша питания/перезагрузки/блокировки

Авторские права

© Samsung Electronics, 2012.

Данное руководство пользователя защищено международными законами об авторских правах.

Запрещается воспроизводить, распространять, переводить или передавать какие-либо части данного руководства пользователя в любой форме или любым способом, электронным или механическим, включая фотокопирование, запись или хранение в любой системе хранения и поиска информации, без предварительного письменного разрешения компании Samsung Electronics.

Товарные знаки

- SAMSUNG и логотип SAMSUNG являются зарегистрированными товарными знаками компании Samsung Electronics.

- Логотип Android, Google Search™, Google Maps™, Google Mail™, YouTube™, Android Market™ и Google Talk™ являются товарными знаками компании Google, Inc.
- Bluetooth® является зарегистрированным товарным знаком Bluetooth SIG, Inc. во всем мире.
- Oracle и Java являются зарегистрированными торговыми марками компании Oracle и/или ее дочерних компаний. Другие наименования могут являться товарными знаками соответствующих владельцев.
- Windows Media Player® является зарегистрированным товарным знаком корпорации Microsoft.
- **SRS**^{WOW HD} является торговой маркой SRS Labs, Inc. Технология WOW HD использована по лицензии SRS Labs, Inc.
- Wi-Fi®, Wi-Fi Protected Setup™, Wi-Fi Direct™ и Wi-Fi CERTIFIED™ и логотип Wi-Fi являются зарегистрированными товарными знаками Wi-Fi Alliance.
- DivX®, DivX Certified® и соответствующие эмблемы являются зарегистрированными товарными знаками компании Rovi Corporation и используются в соответствии с лицензией.
- Остальные авторские права и товарные знаки являются собственностью их владельцев.



ВИДЕО В ФОРМАТЕ DIVX

DivX® — формат цифрового видео, созданный компанией DivX LLC, дочерней компанией Rovi Corporation. Данное устройство сертифицировано компанией DivX для воспроизведения видео DivX®. Дополнительные сведения, а также приложения для конвертации файлов в формат DivX вы можете найти на веб-сайте www.divx.com.

Данное устройство сертифицировано для воспроизведения видео DivX® в разрешении до 720p (HD), включая высококачественное содержимое.

Возможно воспроизведение файлов DivX® в разрешении до 1080p (HD).

ВИДЕО ПО ЗАПРОСУ В ФОРМАТЕ DIVX

Чтобы данное устройство, сертифицированное компанией DivX, могло воспроизводить фильмы в формате DivX Video-on-Demand (VOD — видео по запросу), его следует зарегистрировать. Чтобы получить код регистрации, перейдите в раздел DivX VOD в меню настройки устройства. Дополнительные сведения о регистрации см. на сайте vod.divx.com.

Содержание

Сборка планшета	10
Комплект поставки	10
Установка SIM- или USIM-карты	11
Зарядка аккумулятора	11
Начало работы	14
Включение и выключение планшета	14
Общие сведения об устройстве	15
Сенсорный экран	19
Общие сведения о главном экране	21
Работа с приложениями	24
Индивидуальная настройка планшета	25
Ввод текста	30
Интернет	36
Интернет	36
Pulse	40
Маркет (Play Маркет)	41
YouTube	42
Карты	43
Локатор	44
Адреса	45
Навигация	46
Readers Hub	47
Samsung Apps	47
Связь	48
Сообщения	48
Google Mail	50
Электронная почта	51

Google Talk	54
Социальный портал	55
Развлечения	56
Музыка	56
Music Hub	58
Камера	59
Видеоилеер	67
Галерея	68
Фоторедактор	70
Личные данные	72
Контакты	72
Календарь	76
Заметки	77
Возможности передачи данных	79
Подключение к ПК	79
Wi-Fi	81
Прямое подключение к Wi-Fi	83
Bluetooth	84
AllShare	86
Общий доступ к мобильной сети	89
GPS	90
VPN-соединения	91
Инструменты	94
Сигнал	94
Калькулятор	95
Загрузки	95
Электронные книги	95
Поиск Google	97
Мои файлы	97

Записки	99
Polaris Office	100
Голосовой поиск	102
Мировое время	103
Настройки	104
Работа с меню настроек	104
Беспроводные сети	104
Звук	106
Экран	107
Режим энергосбережения	108
GPS и безопасность	109
Приложения	110
Учетные записи и синхронизация	111
Датчик движения	112
Брандмауэр	112
Конфиденциальность	112
Память	113
Язык и ввод	113
Специальные возможности	117
Дата и Время	118
Об устройстве	118
Устранение неполадок	119
Меры предосторожности	123
Алфавитный указатель	135

Сборка планшета

Комплект поставки

В комплект поставки входят:

- планшет.
- краткое руководство.



Используйте только приложения, рекомендованные компанией Samsung. Гарантия производителя не распространяется на повреждения или неисправности в работе устройства, возникшие в результате использования пиратского или нелегального программного обеспечения.



- Комплект поставки устройства может отличаться от приведенного и зависит от того, какие аксессуары и программное обеспечение доступны в данном регионе и поставляются оператором мобильной связи.
- Дополнительные аксессуары можно приобрести у местных дилеров компании Samsung.
- Рекомендуется использовать с планшетом аксессуары, входящие в комплект поставки.
- Аксессуары, не входящие в комплект поставки, могут быть несовместимы с данным устройством.

Установка SIM- или USIM-карты

При заключении договора об оказании услуг мобильной связи вы получаете SIM-карту, PIN-код, а также информацию о дополнительных услугах. Чтобы пользоваться услугами UMTS и HSDPA, необходимо приобрести универсальный модуль идентификации абонента (USIM-карту).

Чтобы установить SIM- или USIM-карту, выполните следующие действия.

- 1 Откройте крышку гнезда SIM-карты.
- 2 Вставьте SIM- или USIM-карту золотистыми контактами вниз.

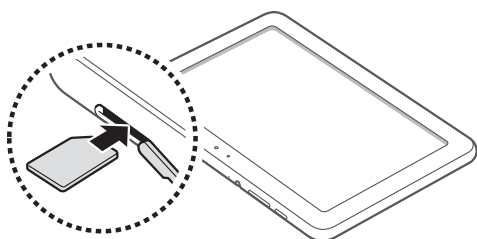

- 3 Закройте крышку гнезда SIM-карты.

Зарядка аккумулятора

Планшет оснащен встроенным аккумулятором. Перед первым использованием планшета необходимо зарядить аккумулятор.

-  Используйте только зарядные устройства, рекомендованные компанией Samsung. Использование несовместимых зарядных устройств может привести к взрыву аккумуляторов или повреждению устройства.



- Используйте для зарядки только зарядное устройство. Заряжать аккумулятор с помощью USB-кабеля нельзя.
- При низком уровне заряда аккумулятора подается предупредительный звуковой сигнал и появляется сообщение о его разрядке. Значок аккумулятора  принимает вид пустого аккумулятора. Если уровень заряда слишком низкий, устройство выключается автоматически. Чтобы включить устройство, необходимо зарядить аккумулятор.
- При полном разряде аккумулятора устройство включить невозможно, даже если подключен USB-адаптер питания. Перед включением устройства следует подзарядить аккумулятор хотя бы в течение нескольких минут.

1 Подключите USB-кабель одним концом к USB-адаптеру питания, а другим — к многофункциональному разъему.



Внешний вид USB-адаптера питания может отличаться в зависимости от региона.

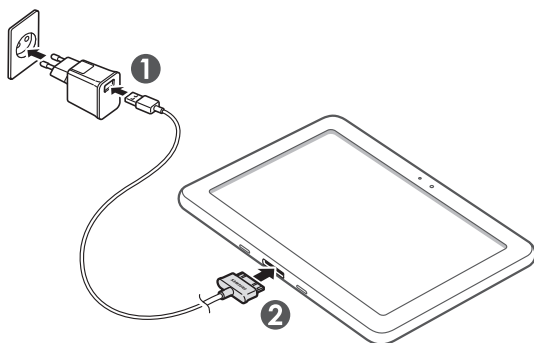

Неправильное подключение USB-кабеля может привести к серьезному повреждению устройства или USB-адаптера питания. Гарантия не распространяется на любые повреждения, возникшие в результате неправильного использования устройства и аксессуаров.

2 Подключите USB-адаптер питания к розетке сети переменного тока.



- Во время зарядки аккумулятора можно пользоваться устройством, но процесс зарядки при этом замедляется.
- Из-за нестабильности источника питания во время зарядки устройства сенсорный экран может не реагировать на касания. В этом случае выключите USB-адаптер питания из розетки или отключите USB-кабель от устройства.
- Во время зарядки устройство может нагреваться. Это нормальный процесс, который не влияет на срок службы или работоспособность устройства.
- При нарушении нормальной работы устройства или зарядного устройства обратитесь в сервисный центр Samsung.

3 Когда аккумулятор будет полностью заряжен, сначала отключите USB-адаптер питания и USB-кабель от устройства, а потом от розетки.



В целях экономии электроэнергии отключайте зарядное устройство, если оно не используется. Зарядное устройство не оснащено выключателем питания, поэтому его нужно отключать, чтобы прервать процесс зарядки планшета. При использовании зарядное устройство должно плотно прилегать к розетке.

Начало работы

Включение и выключение планшета

Чтобы включить планшет, выполните указанные ниже действия.

- 1 Нажмите и удерживайте клавишу [⓪].
- 2 При первом включении планшета следуйте инструкциям на экране, чтобы подготовить планшет к использованию.

Чтобы выключить планшет, нажмите и удерживайте клавишу [⓪], а затем выберите пункт **Выключение** → **ОК**.

› Переключение планшета в автономный режим

В автономном режиме можно отключить все беспроводные соединения и использовать не требующие подключения к сети функции в местах, где запрещено использование беспроводных устройств, например в самолете или больнице.

Чтобы перейти в автономный режим, выберите пункт **Настройки** → **Беспроводные сети** → **Автономный режим**. Можно также нажать и удерживать клавишу [⓪], а затем выбрать пункт **Автономный режим**.

Чтобы выйти из автономного режима и вернуться к использованию беспроводных соединений, выберите пункт **Настройки** → **Беспроводные сети**, а затем снимите флажок рядом с пунктом **Автономный режим**.

Общие сведения об устройстве

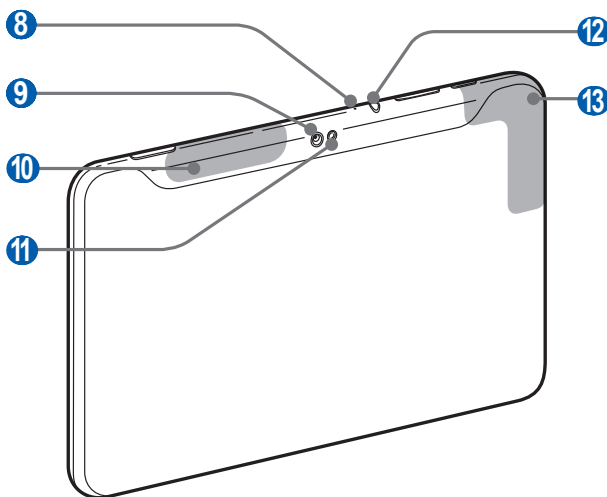
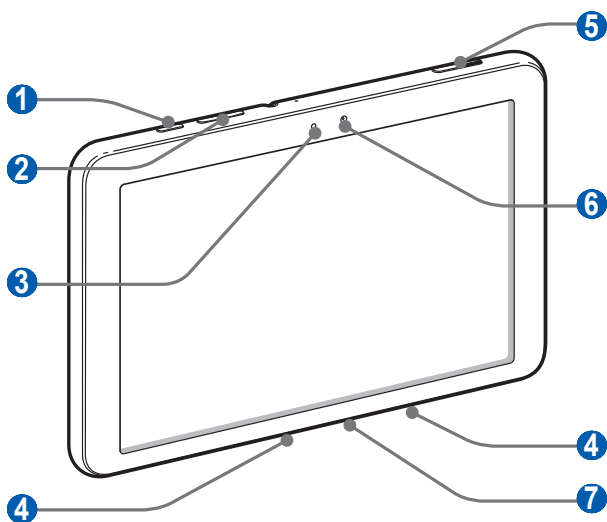

› Внешний вид планшета



Номер	Назначение
1	Клавиша питания/перезагрузки/блокировки
2	Клавиша громкости
3	Светочувствительный элемент
4	Внешний динамик
5	Гнездо SIM-карты
6	Объектив фронтальной камеры
7	Многофункциональный разъем
8	Микрофон
9	Объектив основной камеры
10 ¹	GPS антенна
11	Вспышка
12 ²	Разъем для гарнитуры
13	Основная антенна

1. При использовании функций GPS не прикасайтесь к области антенны рукой и не закрывайте ее другими предметами.
2. Неправильное подключение гарнитуры к устройству может привести к повреждению гарнитуры или разъема для ее подключения.









› Клавиши







Клавиша	Назначение
 Питание/ Перезагрузка ¹ / Блокировка	Включение планшета (нажмите и удерживайте); вызов меню быстрого доступа (нажмите и удерживайте); сброс устройства (нажмите и удерживайте в течение 8–10 секунд); блокировка сенсорного экрана.
 Громкость	Регулировка громкости звуков планшета.

1. При зависании или торможении устройства его необходимо сбросить, чтобы вернуть полную функциональность.

› Значки состояния

 Значки, отображаемые внизу экрана, могут различаться в зависимости от страны или оператора мобильной связи.

Значок	Описание
	Сигнал отсутствует
	Интенсивность сигнала
	Установлено соединение с сетью GPRS
	Установлено соединение с сетью EDGE
	Подключение к сети HSDPA
	Установлено соединение с сетью UMTS
	Подключение к сети LTE
	Доступна открытая точка доступа Wi-Fi

Значок	Описание
	Установлено соединение с точкой доступа Wi-Fi
	Включена функция Bluetooth
	Прием данных GPS
	Синхронизация с веб-сервером
	Выполняется отправка данных
	Выполняется загрузка данных
	Подключение к ПК
	Включен USB-модем
	Включена точка доступа Wi-Fi
	Новое сообщение электронной почты
	Новое сообщение почты Google
	Включен сигнал будильника
	Уведомление о событии
	Роуминг (за пределами зоны обслуживания домашней сети)
	Включен профиль «Автономный»
	Выполняется воспроизведение музыки
	Произошла ошибка или требуется внимание пользователя
	Уровень заряда аккумулятора ¹
	Сбой зарядки
	Текущее время

1. При использовании зарядного устройства, не одобренного компанией Samsung, значок появляться не будет.

Сенсорный экран

Сенсорный экран устройства позволяет с легкостью выбирать элементы и выполнять различные действия. В этом разделе описаны основные действия, необходимые для работы с сенсорным экраном.



- Не используйте острые предметы для работы с сенсорным экраном: на его поверхности могут появиться царапины.
- Следите за тем, чтобы сенсорный экран не соприкасался с электронными устройствами. Возникающие при этом электростатические разряды могут привести к неправильной работе сенсорного экрана или выходу его из строя.
- Не допускайте попадания жидкости на сенсорный экран. Повышенная влажность и попадание жидкости могут стать причиной неправильной работы сенсорного экрана.



- Для удобства работы с сенсорным экраном удалите с него защитную пленку.
- На сенсорный экран планшета нанесено покрытие, чувствительное к слабым электрическим зарядам, которые исходят от тела человека, поэтому работать с сенсорным экраном рекомендуется, прикасаясь к нему пальцами. Сенсорный экран не будет реагировать на прикосновения острых предметов, таких как стилус и ручка.

Работать с сенсорным экраном можно следующими способами.

- Касание. Одним прикосновением выбираются пункты или параметры меню, а также запускаются приложения.
- Перетаскивание. Прикоснитесь к экрану и прокрутите изображение вверх, вниз, вправо или влево, чтобы выбрать элементы в списке.
- Касание и удерживание. Выберите и удерживайте элемент в течение двух секунд, чтобы вызвать всплывающее меню.

- Перетаскивание. Прикоснитесь к экрану и удерживайте выбранный элемент, а затем перетащите его по экрану.
- Двойное касание. Быстрое двойное прикосновение к экрану позволяет изменить масштаб при просмотре фотографий.

› Поворот сенсорного экрана

Планшет оснащен встроенным датчиком движения, позволяющим определить его ориентацию. При повороте устройства интерфейс автоматически поворачивается с учетом ориентации.

Чтобы сохранить ориентацию интерфейса, нажмите на правую сторону системной панели и выберите пункт **Автоповорот** на открывшейся панели уведомлений.

› Блокировка и разблокировка сенсорного экрана

Если планшет не используется в течение определенного времени, сенсорный экран отключается и автоматически блокируется, чтобы предотвратить нежелательные действия. Чтобы вручную заблокировать сенсорный экран, нажмите клавишу [⏻].

Для разблокировки включите экран, нажав клавишу питания [⏻], прикоснитесь к экрану в любом месте и перетащите значок [🔒] за пределы большого круга.



Для предотвращения несанкционированного использования устройства, а также для защиты личных данных и информации можно воспользоваться функцией блокировки экрана ► стр. 27

Общие сведения о главном экране

Этот экран появляется, если планшет находится в режиме ожидания. На нем можно посмотреть состояние устройства и получить доступ к приложениям. Чтобы выбрать нужную панель на главном экране, прокрутите изображение влево или вправо.



Вид экрана, изображение которого приведено выше, может различаться в зависимости от региона или оператора мобильной связи.

Номер	Назначение
1	Выбор точки в верхней части экрана для быстрого перехода к соответствующей панели.
2	Поиск приложений и файлов устройства, а также поиск информации в Интернете с помощью виджета «Поиск в Google».
3	Открытие списка приложений.
4	Настройка главного экрана.
5	Системная панель (см. следующий раздел).

Системная панель

Системная панель используется для быстрого перемещения по экранам, открытия приложений, просмотра системной информации и не только.

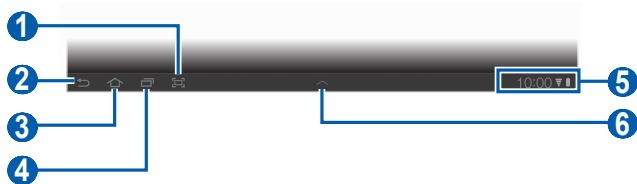

Номер	Назначение
1	Создание снимка текущего экрана.
2	Возврат на предыдущий экран.
3	Возврат на главный экран; открытие диспетчера задач (нажмите и удерживайте).
4	Переход к списку недавно использованных приложений; переход к списку приложений (нажмите и удерживайте).
5	Вывод значков состояния планшета; открытие панели уведомлений.
6	Открытие компактной панели приложений.

› Добавление элементов на главный экран

Можно выполнить индивидуальную настройку главного экрана, добавив на него ссылки на приложения или элементы приложений, а также виджеты или папки.

Чтобы добавить элементы на главный экран, выполните указанные ниже действия.

- 1 Выберите на главном экране значок .
- 2 Выберите категорию.
 - **Виджеты:** добавление виджетов. Виджеты представляют собой небольшие приложения, сделанные для удобства и вывода информации.

- **Ярлыки прилож.:** добавление ярлыков приложений.
- **Обои:** выбор фонового изображения.
- **Опции:** добавление ссылок на такие элементы, как закладки, контакты и карты.

3 Выберите элемент для добавления на главный экран.

» Перемещение элементов на главный экран

1 Выберите и удерживайте элемент, который требуется переместить, до появления сетки главного экрана.

2 Перетащите элемент в нужное место.

» Удаление элементов с главного экрана

1 Выберите и удерживайте элемент.

В нижней части экрана справа появится значок корзины.

2 Перетащите элемент в корзину.

3 Когда элемент станет красным, отпустите его.

» Добавление ярлыка для приложения

1 Нажмите и перетащите значок приложения в списке приложений на панель главного экрана, расположенную снизу.

Значок ярлыка приложения будет добавлен на главный экран.

2 Переместите значок в нужное место или на другую панель на главном экране.

› Панель уведомлений

Находясь на главном экране или в приложении, нажмите на правую сторону системной панели и выберите нужный элемент на открывшейся панели уведомлений.

Можно просматривать текущее состояние планшета и использовать следующие возможности.

- **Wi-Fi:** включение и выключение функции Wi-Fi.
- **Уведомления:** настройка уведомлений о событиях.
- **GPS:** включение и выключение функции GPS.
- **Звук/Вибрация:** включение и выключение режима «Вибрация».
- **Автоповорот:** включение и выключение функции автоповорота.
- **Bluetooth:** включение и выключение функции беспроводной связи Bluetooth.
- **Автономный режим:** включение и выключение автономного режима.

Также можно настроить яркость дисплея или войти в меню настройки.



Доступные параметры могут различаться в зависимости от региона или оператора мобильной связи.

Работа с приложениями



- 1 Выберите **Приложения** на главном экране, чтобы открыть список приложений.
- 2 Выберите **Все** и укажите приложение.
Для просмотра загруженных приложений выберите пункт **Мои приложения**.
- 3 Выберите значок ↩, чтобы вернуться к предыдущему экрану; выберите значок 🏠, чтобы вернуться на главный экран.

› **Переход к недавно использованным приложениям**

- 1 Выберите значок , чтобы открыть список недавно использованных приложений.
- 2 Выберите приложение.

› **Диспетчер задач**

На устройстве установлена многозадачная операционная система, позволяющая запускать несколько приложений одновременно. Однако одновременная работа нескольких приложений может стать причиной зависания, остановки, неполадок с памятью или повышенного энергопотребления. Чтобы избежать этих проблем, завершайте работу ненужных программ с помощью диспетчера задач.

- 1 Выберите и удерживайте значок .
- 2 Чтобы закрыть приложение, коснитесь значок . Чтобы закрыть все работающие приложения, выберите пункт **Зав. все**.

Индивидуальная настройка планшета

Используйте все возможности планшета, настроив его в соответствии со своими предпочтениями.

› **Изменение языка дисплея**

- 1 Откройте список приложений и выберите пункт **Настройки** → **Язык и ввод** → **Выберите язык**.
- 2 Выберите нужный язык.

› **Установка текущего времени и даты**

- 1 Откройте список приложений и выберите пункт **Настройки** → **Дата и Время**.
- 2 Выберите часовой пояс, установите время и дату и измените другие параметры.

› Включение или выключение сигнала касания

Откройте список приложений и выберите пункт **Настройки** → **Звук** → **Звук при нажатии**.

› Регулировка громкости звуков планшета

- 1 Нажмите клавишу громкости вверх или вниз.
- 2 Выберите значок  и переместите ползунки для настройки уровней громкости для мультимедиа, звуков уведомлений и сигнала будильника.

› Переключение в режим «Без звука»

Находясь на главном экране или в приложении, нажмите на правую сторону системной панели и выберите пункт **Звук** на панели уведомлений.



В режиме «Без звука» можно настроить оповещения об определенных событиях. Откройте список приложений и выберите пункт **Настройки** → **Звук** → **Вибрация** → **Всегда** или **Только в режиме "Без звука"**. При включенном профиле «Без звука» на панели уведомлений будет отображаться надпись **Вибрация** вместо **Без звука**.

› Установка обоев для главного экрана

- 1 Нажмите на главном экране значок  → **Обои**.
- 2 Выберите папку с изображением.
Если была выбрана **Галерея** или **Обои**, выберите пункт **Обои главного экрана**.
- 3 Выберите изображение.

- 4 Если выбраны интерактивные обои, нажмите **Установить обои**.

Если выбрано изображение из галереи, переместите или измените размер прямоугольника, чтобы указать нужную область изображения, и нажмите кнопку **ОК**.



Компания Samsung не несет ответственности за использование изображений и обоев, поставляемых вместе с планшетом.

› Включение анимации для переключения между приложениями

Во время использования планшета можно включить эффект перехода между окнами.

- 1 Откройте список приложений и выберите пункт **Настройки** → **Экран** → **Анимация**.
- 2 Выберите эффект анимации.

› Регулировка яркости дисплея

- 1 Откройте список приложений и выберите пункт **Настройки** → **Экран** → **Яркость**.
- 2 Снимите флажок рядом с пунктом **Автоматическая регулировка яркости**.
- 3 Для настройки уровня яркости перетащите ползунок.
- 4 Выберите пункт **ОК**.



Уровень яркости дисплея влияет на количество потребляемого планшетом заряда аккумулятора.

› Блокировка экрана

Можно защитить планшет от нежелательного использования, заблокировав экран с помощью рисунка разблокировки или пароля.



- После настройки блокировки экрана планшет будет запрашивать рисунок или пароль при каждом включении.
- Если вы забыли PIN-код или пароль, обратитесь в сервисный центр Samsung, чтобы сбросить их.
- Компания Samsung не несет ответственности за утерю паролей или конфиденциальной информации и иной ущерб, если они вызваны незаконным использованием какого-либо ПО.

Создание рисунка разблокировки

- 1 Откройте список приложений и выберите пункт **Настройки** → **GPS и безопасность** → **Настройка экрана блокировки** → **Рисунок**.
- 2 Ознакомьтесь с инструкциями и образцами рисунков на экране, а затем выберите пункт **Далее**.
- 3 Создайте рисунок, соединив пальцем минимум четыре точки.
- 4 Выберите пункт **Продолжить**.
- 5 Повторите рисунок для подтверждения.
- 6 Выберите пункт **Да**.

Создание PIN-кода разблокировки экрана

- 1 Откройте список приложений и выберите пункт **Настройки** → **GPS и безопасность** → **Настройка экрана блокировки** → **PIN**.
- 2 Введите цифровой PIN-код и выберите пункт **Продолжит**.
- 3 Введите PIN-код еще раз и выберите пункт **Да**.

Создание пароля разблокировки экрана

- 1 Откройте список приложений и выберите пункт **Настройки** → **GPS и безопасность** → **Настройка экрана блокировки** → **Пароль**.
- 2 Введите алфавитно-цифровой пароль и выберите пункт **Продолжит**.
- 3 Введите пароль еще раз и выберите пункт **Да**.

» Блокировка SIM- или USIM-карты

Можно заблокировать планшет с помощью PIN-кода, поставляемого с SIM- или USIM-картой.

- 1 Откройте список приложений и выберите пункт **Настройки** → **GPS и безопасность** → **Настройка блокировки SIM-карты** → **Блокировка SIM-карты**.
- 2 Введите PIN-код и выберите пункт **Да**.

После включения блокировки с помощью PIN-кода его необходимо будет вводить при каждом включении устройства.



- При многократном вводе ошибочного PIN-кода SIM- или USIM-карта блокируется. В этом случае необходимо ввести ключ разблокировки PIN-кода (PUK), чтобы разблокировать SIM- или USIM-карту.
- Если SIM- или USIM-карта заблокируется после ввода ошибочного PUK, необходимо обратиться к оператору мобильной связи для ее разблокировки.

» Включение функции «Найти телефон»

При обнаружении новой SIM- или USIM-карты функция «Найти телефон» автоматически отправляет контактный номер указанным получателям. Благодаря этой функции увеличиваются шансы обнаружить и вернуть утерянное устройство.

Чтобы воспользоваться функцией удаленного управления устройством по сети, необходимо создать учетную запись Samsung.

- 1 Откройте список приложений и выберите пункт **Настройки** → **GPS и безопасность** → **Оповещ. о смене SIM-карты**.
- 2 Ознакомьтесь с условиями соглашения, установите флажок **Я принимаю условия соглашения** и выберите пункт **Принять**.
- 3 Выберите пункт **Вход**.
Чтобы создать учетную запись Samsung, выберите пункт **Регистрация**.
- 4 Введите адрес электронной почты и пароль для учетной записи Samsung, затем выберите пункт **Вход**.
- 5 Выберите пункт **Оповещ. о смене SIM-карты**.
- 6 Введите пароль учетной записи Samsung и выберите пункт **Да**.
- 7 Выберите пункт **Получатели оповещения**.
- 8 Повторно введите пароль учетной записи Samsung и выберите пункт **Да**.
- 9 Введите номер телефона с кодом страны (и символом «+»).
- 10 Введите текстовое сообщение, которое будет отправлено получателям.
- 11 Выберите пункт **Готово**.

Ввод текста

Ввод текста осуществляется при выборе символов на виртуальной клавиатуре, рукописном вводе на экране или с помощью распознавания речи через микрофон.



Для некоторых языков ввод текста не поддерживается. Для ввода текста необходимо изменить язык ввода на один из поддерживаемых языков ► стр. 113

› Изменение типа клавиатуры

Для ввода можно использовать разные типы клавиатуры. Выберите значок  на системной панели и укажите тип клавиатуры (Android, Samsung или Swype).

Также поддерживается ввод текста с помощью распознавания речи. Выберите значок  и включите функцию голосового ввода для используемого языка.

› Ввод текста с помощью клавиатуры Android

Ввод текста путем выбора буквенно-цифровых клавиш и следующих специальных клавиш.

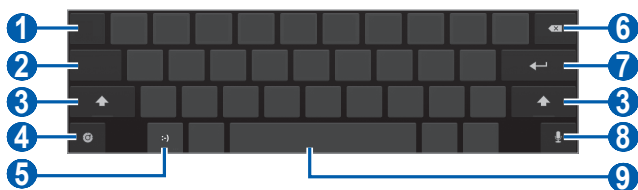

Номер	Назначение
1	Перемещение курсора на следующее поле для ввода текста.
2	Переключение между режимами ввода цифр и символов и режимом ABC.
3	Изменение регистра.
4	Изменение языка ввода; настройки клавиатуры; изменение типа клавиатуры и включение функции голосового ввода (нажмите и удерживайте).
5	Вставка смайла; открытие списка смайлов (нажмите и удерживайте).
6	Удаление введенных символов.
7	Переход на новую строку или поле.

Номер	Назначение
8	Голосовой ввод текста.  Данная функция может не поддерживаться некоторыми языками ввода.
9	Вставка пробела.

› Ввод текста с помощью клавиатуры Samsung

Ввод текста путем выбора буквенно-цифровых клавиш и следующих специальных клавиш.

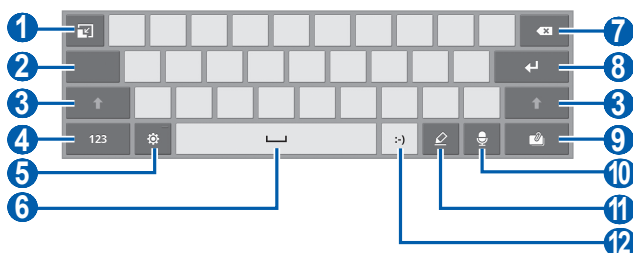

Номер	Назначение
1	Сворачивание виртуальной клавиатуры.
2	Перемещение курсора на следующее поле для ввода текста.
3	Изменение регистра.
4	Переключение между режимами ввода цифр и символов и режимом ABC.
5	Настройки клавиатуры; изменение типа клавиатуры и включение функции голосового ввода (нажмите и удерживайте).
6	Вставка пробела.

Номер	Назначение
7	Удаление введенных символов.
8	Переход на новую строку.
9	Вложение объекта.
10	Голосовой ввод текста.  Данная функция может не поддерживаться некоторыми языками ввода.
11	Переключение на рукописный ввод.
12	Вставка смайла; открытие списка смайлов (нажмите и удерживайте).

Режим ввода текста T9 включается выбором пункта  → **ХТ9**. При вводе первых двух букв будет появляться список с возможными вариантами слова.



Для редактирования текста в режиме рукописного ввода можно использовать различные жесты.

Чтобы просмотреть дополнительные сведения о жестах, выберите значок  → **Рукописный ввод** →

Инструкции по жестам.

› Ввод текста с помощью клавиатуры Swype

1 Прикоснитесь к первой букве слова и, не отрывая палец, переместите его к следующей букве.

2 Продолжайте до тех пор, пока слово не будет набрано.

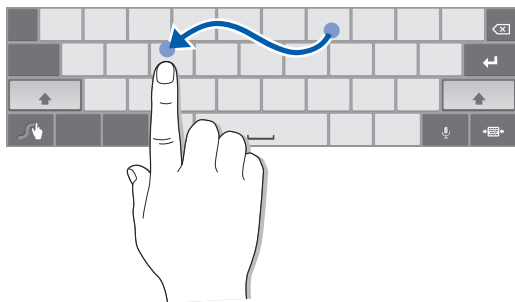

3 Уберите палец с последней буквы.

4 Когда на экране появится нужное слово, прикоснитесь к значку , чтобы вставить пробел. Если нужное слово не отображается, выберите другое в появившемся списке.

5 Повторите шаги 1–4, чтобы ввести текст полностью.



- Текст также можно вводить, нажимая клавиши.
- Нажмите и удерживайте клавишу, чтобы ввести символ, указанный на верхней половине клавиши. Нажмите и удерживайте клавишу до тех пор, пока не появится список, позволяющий вставить специальный знак или символ.

Можно также использовать следующие клавиши.

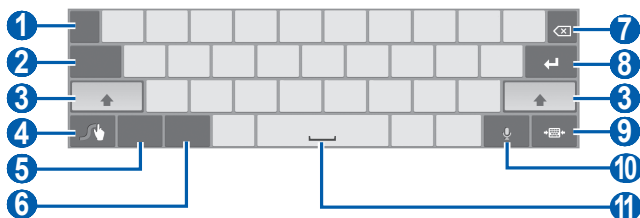



Номер	Назначение
1	Изменение языка ввода.
2	Перемещение курсора на следующее поле для ввода текста.

Номер	Назначение
3	Изменение регистра.
4	Ввод рекомендуемого слова или добавление нового слова в словарь; переход к справке (нажмите и удерживайте).
5	Переключение между режимами ввода символов и режимом ABC.
6	Переключение между режимами ввода цифр и режимом изменения текста.
7	Удаление введенных символов.
8	Переход на новую строку.
9	Сворачивание виртуальной клавиатуры.
10	Голосовой ввод текста.  Данная функция может не поддерживаться некоторыми языками ввода.
11	Вставка пробела.

› Копирование и вставка текста

При вводе текста можно воспользоваться функцией копирования и вставки текста в других приложениях.

- 1 Выберите и удерживайте слово.
- 2 Чтобы выбрать нужный фрагмент текста, перетащите значок  () или .
- 3 Выберите пункт **Копировать** для копирования или пункт **Вырезать**, чтобы вырезать текст в буфер обмена.
- 4 Перейдите в другое приложение, а затем выберите и удерживайте поле ввода текста.
- 5 Выберите пункт **Вставить**, чтобы вставить текст из буфера обмена в поле ввода текста.

Интернет

Интернет

В этом разделе описано, как подключаться к Интернету и сохранять закладки для избранных веб-страниц.



- За подключение к Интернету и загрузку мультимедиа может взиматься дополнительная плата. Дополнительные сведения можно получить у оператора мобильной связи.
- Элементы меню браузера могут называться по-другому в зависимости от региона и оператора мобильной связи.
- Наличие тех или иных значков зависит от региона или оператора мобильной связи.

➤ Просмотр веб-страниц

1 Откройте список приложений и выберите пункт **Интернет**, чтобы открыть домашнюю страницу.

Чтобы перейти на определенную веб-страницу, введите ее URL-адрес в поле ввода и выберите значок .



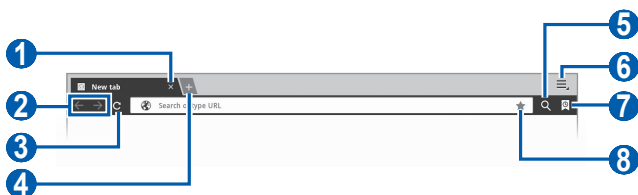

2 Для просмотра веб-страниц используются следующие значки.







Вид экрана, изображение которого приведено выше, может различаться в зависимости от региона или оператора мобильной связи.

Номер	Назначение
1	Закрытие активной вкладки.
2	Перемещение вперед и назад по веб-страницам в журнале.
3	Обновление текущей веб-страницы; на время загрузки веб-страницы значок меняется на ✕.
4	Открытие новой вкладки.
5	Поиск информации.
6	Отображение списка опций веб-обозревателя.
7	Переход к списку сохраненных закладок и журналу веб-обозревателя.
8	Добавление текущей веб-страницы в закладки.

При просмотре веб-страниц воспользуйтесь следующими возможностями.



- Для увеличения масштаба прикоснитесь двумя пальцами к экрану и разведите их в стороны. Для уменьшения масштаба сдвиньте пальцы вместе. Или дважды прикоснитесь к экрану.
- Чтобы открыть новую вкладку, выберите пункт  → **Новая вкладка**.
- Чтобы открыть новую вкладку без сохранения Cookies, выберите пункт  → **Новая вкладка инкогнито**.
- Чтобы выполнить поиск текста на веб-странице, выберите пункт  → **Найти на странице**.
- Чтобы отправить URL-адрес веб-страницы другим пользователям, выберите пункт  → **Отправить страницу**.
- Чтобы сохранить текущую веб-страницу для просмотра в автономном режиме, выберите пункт  → **Сохранить страницу**.

- Чтобы просмотреть информацию о странице, выберите пункт  → **Сведения о странице**.
- Чтобы увидеть загруженные элементы из Интернета, выберите пункт  → **Загрузки**.
- Чтобы распечатать веб-страницу, выберите пункт  → **Печать**. Планшет совместим только с некоторыми моделями принтеров Samsung.
- Чтобы изменить настройки веб-обозревателя, выберите пункт  → **Настройки**.

› Голосовой поиск информации



Эта функция может быть недоступна в зависимости от региона или оператора мобильной связи.

- 1 Откройте список приложений и выберите пункт **Интернет**.
- 2 Прикоснитесь к значку .
- 3 Прикоснитесь к значку  и произнесите ключевое слово в микрофон планшета.
Устройство выполнит поиск данных и веб-страниц, содержащих данное ключевое слово.

› Просмотр нескольких страниц



Можно открыть несколько веб-страниц и переключаться между ними.

- 1 Откройте список приложений и выберите пункт **Интернет**.
- 2 Прикоснитесь к значку , чтобы открыть новую вкладку.
- 3 Откройте другую веб-страницу в новой вкладке.
- 4 Для перемещения по открытым вкладкам выберите название нужной вкладки.

› Добавление закладок для веб-страниц

Если адрес веб-страницы известен, можно вручную добавить ее в закладки.



Добавление закладки

- 1 Откройте список приложений и выберите пункт **Интернет**.
- 2 Выберите значок  → .
- Также для добавления текущей веб-страницы в закладки можно нажать значок ★.
- 3 Введите заголовок страницы и ее адрес.
- 4 Выберите раскрывающееся меню **Закладки**, а затем укажите место для добавления (при необходимости).
- 5 Выберите пункт **Да**.

Коснитесь значка , а затем выберите и удерживайте закладку, чтобы воспользоваться следующими возможностями.

- Чтобы открыть веб-страницу в текущей вкладке, выберите пункт **Открыть**.
- Чтобы открыть веб-страницу в новой вкладке, выберите пункт **Открыть на новой вкладке**.
- Чтобы отредактировать закладку, выберите пункт **Редактировать закладку**.
- Чтобы добавить ссылку закладки на главный экран, выберите пункт **Добавить на рабочий стол**.
- Чтобы отправить URL-адрес веб-страницы другим пользователям, выберите пункт **Отправить ссылку**.
- Чтобы скопировать URL-адрес веб-страницы, выберите пункт **Копировать URL ссылки**.
- Чтобы удалить закладку, выберите пункт **Удалить закладку**.
- Чтобы использовать веб-страницу в качестве домашней страницы веб-обозревателя, выберите пункт **Сделать домашней страницей**.

Создание папки с закладками

- 1 Откройте список приложений и выберите пункт **Интернет**.
- 2 Выберите пункт  →  → **Новая папка**.
- 3 Введите имя папки с закладками и выберите пункт **Готово**.



► Просмотр журнала посещений





- 1 Откройте список приложений и выберите пункт **Интернет**.
- 2 Выберите пункт  → **Журнал**.
- 3 Выберите нужную веб-страницу.

Pulse



С помощью приложения Pulse можно добавлять RSS-ссылки на избранные темы новостей и читать новостные статьи на планшете.

► Чтение новостных каналов

- 1 Откройте список приложений и выберите пункт **Pulse**.
- 2 При первом запуске приложения выберите **OK** и прикоснитесь к экрану, чтобы выключить подсказку.
- 3 Выберите значок , чтобы обновить каналы.
Для просмотра избранных каналов выберите значок .
- 4 Прокрутите изображение вверх или вниз, чтобы выбрать источник новостей.
- 5 Прокрутите изображение влево или вправо, чтобы выбрать канал.

- 6 Во время чтения канала доступны следующие действия.
- Чтобы добавить канал в список избранных, выберите значок .
 - Чтобы загрузить канал в социальную сеть, выберите значок  или .
 - Чтобы отправить ссылку на канал другим адресатам, выберите значок .
 - Чтобы вернуться к списку каналов, выберите значок .

› Управление источниками новостей

- 1 Откройте список приложений и выберите пункт **Pulse**.
- 2 Чтобы просмотреть список источников новостей, выберите значок .
- 3 Чтобы добавить или удалить канал, выберите значок  или .

Маркет (Play Маркет)

Поскольку ОС планшета основана на платформе Android, его функциональность можно расширить за счет загружаемых приложений. С помощью Android Market можно легко и быстро подключиться к магазину загружаемых игр и приложений.

 Эта функция может быть недоступна в зависимости от региона или оператора мобильной связи.

› Загрузка и установка приложения

- 1 Откройте список приложений и выберите пункт **Маркет (Play Маркет)**.
Или выберите пункт **Маркет (Play Маркет)** в верхнем правом углу списка приложений.
- 2 При первом запуске приложения выберите пункт **Принять**.
- 3 Найдите нужный файл или приложение и загрузите его.

› Удаление приложения

- 1 Откройте список приложений и выберите пункт **Маркет**.
- 2 Выберите значок .
- 3 Выберите приложение, подлежащее удалению.
- 4 Выберите пункт **Удалить** → **Да**.

YouTube

В этом разделе описывается просмотр и отправка видео на YouTube.



Эта функция может быть недоступна в зависимости от региона или оператора мобильной связи.

› Просмотр видео

- 1 Откройте список приложений и выберите пункт **YouTube**.
- 2 Выберите видеозапись из списка.
- 3 Коснитесь экрана видео и выберите значок  для полноэкранного просмотра.
- 4 Управляйте воспроизведением с помощью виртуальных клавиш.

› Отправка видео

- 1 Откройте список приложений и выберите пункт **YouTube**.
- 2 Выберите пункт **Ваш канал**.
- 3 Выберите учетную запись Google, если она связана с учетной записью YouTube. Или выберите **Добавить аккаунт**, чтобы настроить учетную запись для входа в YouTube.
- 4 Выберите пункт **Добавить** и укажите видео.
- 5 Введите сведения о загрузке и выберите пункт **Добавить**.









Карты

Приложение Google Maps™ позволяет найти карты улиц, городов и стран, узнать текущее местоположение, а также получить маршруты проезда.





Эта функция может быть недоступна в зависимости от региона или оператора мобильной связи.

› Поиск определенного местонахождения

- 1 Откройте список приложений и выберите пункт **Карты**.
- 2 При первом запуске приложения выберите пункт **ОК**.
Ваше текущее местонахождение будет показано на карте.
- 3 Выберите пункт **Поиск на карте**.
- 4 Введите ключевое слово местонахождения и выберите значок .
Чтобы выполнить голосовой поиск местонахождения, выберите значок .
- 5 Прикоснитесь к месту на карте для просмотра сведений о нем.
 - Чтобы просмотреть текущее местоположение, коснитесь значка .
 - Чтобы переключиться в режим отображения карты в виде компаса, изменяющего ориентацию при повороте устройства, выберите значок .
 - Чтобы выполнить поиск объекта поблизости, коснитесь значка .
 - Чтобы получить маршрут проезда к заданному пункту назначения, коснитесь значка .
 - Чтобы добавить слои на карту, коснитесь значка .
 - Чтобы открыть список других возможностей, коснитесь значка .
 - Для увеличения масштаба прикоснитесь двумя пальцами к экрану и разведите их в стороны. Для уменьшения масштаба сдвиньте пальцы вместе.
 - Чтобы отметить какое-либо место звездочкой, выберите шарик с названием места, а затем — значок → .

➤ Получение маршрутов проезда к заданному пункту назначения

- 1 Откройте список приложений и выберите пункт **Карты**.
- 2 Выберите значок .
- 3 Введите адреса начального и конечного пунктов назначения.
Чтобы ввести адрес из списка контактов или отмеченных мест либо указать расположение на карте, выберите значок  → **Контакты**, **Точка на карте** или **Мои места**.
- 4 Выберите способ передвижения (на автомобиле, автобусе или пешком), а затем — пункт **Готово**.
- 5 Если необходимо просмотреть подробные сведения о передвижении, выберите маршрут.
- 6 По окончании выберите пункт  → **Очистить карту**.

Локатор

В этом разделе описано, как с помощью приложения Google Latitude™ можно узнавать о местонахождении друзей и сообщать им о своем.

 Эта функция может быть недоступна в зависимости от региона или оператора мобильной связи.

- 1 Откройте список приложений и выберите пункт **Локатор**. Устройство автоматически подключится к функции Google Latitude.
- 2 Выберите значок  → **Добавить друзей** → **Выбрать из контактов** или **Добавить по адресу электронной почты**.
- 3 Выберите в списке друга, чтобы его добавить, или введите адрес электронной почты и выберите пункт **Добавить друзей**.

- 4 Выберите пункт **Да**.
Когда друг примет это приглашение, можно будет отправить ему информацию о вашем местонахождении.
- 5 Выберите друга из списка.
Местонахождение ваших друзей отмечается их фотографиями на карте.

Адреса

В этом разделе описан поиск интересных мест вокруг.



Эта функция может быть недоступна в зависимости от региона или оператора мобильной связи.

- 1 Откройте список приложений и выберите пункт **Адреса**.
- 2 Выберите категорию.
Устройство выполнит поиск мест в районе вашего местонахождения, относящихся к выбранной категории.
- 3 Выберите название места для просмотра сведений о нем.
- 4 Во время просмотра сведений доступны следующие действия.
 - Чтобы просмотреть место на карте, выберите пункт **Карта**.
 - Чтобы просмотреть маршрут движения к выбранному месту, выберите пункт **Маршруты**.
 - Чтобы переключиться на просмотр улиц, выберите пункт **Улицы**.

Навигация

В этом разделе описывается использование системы навигации GPS для поиска и отображения пункта назначения с помощью голосовых указаний.



- Карты для навигации, текущее местоположение и другие навигационные данные могут отличаться от реальных сведений. При вождении автомобиля всегда следите за ситуацией на дороге, движением транспорта и другими сопутствующими факторами, а также соблюдайте правила дорожного движения и техники безопасности.
- Эта функция может быть недоступна в зависимости от региона или оператора мобильной связи.

- 1 Откройте список приложений и выберите пункт **Навигация**.
- 2 При первом запуске приложения выберите пункт **Принимаю**.
- 3 Введите пункт назначения одним из следующих способов.
 - **Произнести адрес:** произнесите название конечного пункта, например «Navigate to *destination*» («Перейти к [название пункта назначения]»).
 - **Ввести место назначения:** ввод пункта назначения с помощью виртуальной клавиатуры.
 - **Контакты:** выбор пункта назначения из адресов, сохраненных в контактах.
 - **Отмеченные места:** выбор пункта назначения из списка отмеченных мест.
- 4 Следуйте маршруту на карте и голосовым указаниям. Чтобы указания отображались в виде текста, выберите значок
- 5 Чтобы закончить навигацию, выберите пункт → **Выйти**.

Readers Hub

В этом разделе описано, как обращаться к различным материалам для чтения.



Некоторые функции могут быть временно недоступны.

- 1 Откройте список приложений и выберите пункт **Readers Hub**.
- 2 При первом запуске приложения ознакомьтесь с отказом от ответственности и выберите пункт **Да**.
- 3 Выберите изображение нужного материала для чтения.
- 4 Выполните поиск и загрузите его из интерактивного магазина.

Samsung Apps

Магазин Samsung Apps предлагает множество полезных мобильных приложений. Среди них вы найдете игры, новости, справочные материалы, социальные сети, карты, приложения для заботы о здоровье и многое другое.

Благодаря магазину Samsung Apps функциональность планшета можно расширить, приспособив его для выполнения самых разных задач. Узнайте больше о возможностях своего планшета!



- Эта функция может быть недоступна в зависимости от региона или оператора мобильной связи.
- Дополнительные сведения см. на веб-сайте www.samsungapps.com.

- 1 Откройте список приложений и выберите пункт **Samsung Apps**.
- 2 При первом запуске приложения ознакомьтесь с условиями и положениями соглашения, а затем выберите пункт **Принять**.
- 3 Выполните поиск нужных приложений и загрузите их в планшет.

СВЯЗЬ



Сообщения

В данном разделе описано, как создавать и отправлять SMS- и MMS-сообщения, а также просматривать отправленные или полученные сообщения и управлять ими.







- Данная функция может быть недоступна в зависимости от возможностей сети оператора мобильной связи. Обратитесь к оператору мобильной связи за дополнительной информацией.
- За отправку и получение сообщений за пределами домашней сети может взиматься дополнительная плата. Дополнительные сведения можно получить у оператора мобильной связи.

➤ Отправка SMS-сообщений

- 1 Откройте список приложений и выберите пункт **Сообщения**.
- 2 Выберите значок .
- 3 Добавьте получателей сообщения.
 - Введите телефонные номера вручную, разделив их символом запятой или точки с запятой.
 - Выберите номера получателей из списка, прикоснувшись к значку .
- 4 Выберите пункт **Введите сообщение** и введите текст сообщения.
- 5 Выберите пункт **Отправить** для отправки сообщения.

› Отправка MMS-сообщений

- 1 Откройте список приложений и выберите пункт **Сообщения**.
 - 2 Выберите значок .
 - 3 Добавьте получателей сообщения.
 - Введите телефонные номера или адреса получателей вручную, разделив их символом запятой или точки с запятой.
 - Выберите телефонные номера или адреса получателей из списка, прикоснувшись к значку .
-  При вводе адреса электронной почты планшет автоматически переведет SMS-сообщение в MMS-сообщение.
- 4 Выберите пункт  → **Добавить тему** и введите тему сообщения.
 - 5 Выберите пункт **Введите сообщение** и введите текст сообщения.
 - 6 Выберите значок  и добавьте элемент.
Можно выбрать из списка существующих файлов либо сделать новую фотографию или видеозапись.
 - 7 Выберите пункт **Отправить** для отправки сообщения.

› Просмотр SMS- и MMS-сообщений

- 1 Откройте список приложений и выберите пункт **Сообщения**.
Сообщения сгруппированы в ленту сообщений для каждого контакта, как в программах обмена мгновенными сообщениями.
- 2 Выберите контакт.
- 3 Выберите MMS-сообщение, чтобы просмотреть сведения о нем.



Google Mail

Можно загружать новые сообщения электронной почты из Google Mail™ в папку «Входящие» на планшете. При переходе к Google Mail появляется папка «Входящие». В панели заголовка отображается число непрочитанных сообщений. Они выделены полужирным шрифтом.



- Эта функция может быть недоступна в зависимости от региона или оператора мобильной связи.
- Элементы меню Google Mail могут называться по-другому в зависимости от региона и оператора мобильной связи.



➤ Отправка сообщений по электронной почте













- 1 Откройте список приложений и выберите пункт **Google Mail**.
- 2 Выберите значок .
- 3 Введите имя или адрес в поле получателя.
- 4 Введите тему и текст сообщения.
- 5 Выберите значок  и укажите файл, чтобы вложить изображение.
- 6 Выберите пункт **Отправить** для отправки сообщения.

➤ Просмотр сообщений электронной почты

- 1 Откройте список приложений и выберите пункт **Google Mail**.
- 2 Выберите сообщение электронной почты.

В режиме просмотра сообщения доступны следующие возможности.

- Чтобы перейти к следующему или предыдущему сообщению, выберите пункт **След.** или **Пред.**
- Чтобы найти нужное сообщение электронной почты, выберите значок .
- Чтобы создать новое сообщение, выберите значок .

- Чтобы архивировать сообщение, выберите значок .
- Чтобы удалить сообщение, выберите значок .
- Чтобы снять пометку о прочтении сообщения, выберите пункт  → **Отметить как непрочитанное.**
- Чтобы присвоить сообщению «высокую» важность, коснитесь значка  → **Отметить как важное.**
- Чтобы добавить к сообщению ярлык, выберите пункт  → **Изменить ярлыки.**
- Чтобы перенести сообщение в список спама, выберите пункт  → **Сообщить о спаме.**
- Чтобы скрыть сообщение, выберите пункт  → **Игнорировать.** Чтобы переместить сообщение в папку «Входящие», выберите **Вся почта** и перетащите сообщение в папку **Входящие.**
- Чтобы перезагрузить сообщения, выберите пункт  → **Обновить.**
- Чтобы изменить настройки электронной почты, выберите пункт  → **Настройки.**
- Чтобы ответить на сообщение, выберите значок .
- Чтобы ответить на сообщение всем получателям, выберите значок .
- Чтобы переслать сообщение другим получателям, выберите значок .
- Чтобы отметить сообщение звездочкой, выберите значок .
- Чтобы просмотреть вложение, выберите пункт **Просмотр.** Чтобы сохранить его в памяти планшета, выберите пункт **Сохранить.**

Электронная почта

В этом разделе описаны функции отправки и просмотра сообщений электронной почты с помощью личной или рабочей учетной записи.



› Настройка учетной записи электронной почты

- 1 Откройте список приложений и выберите пункт **Электронная почта.**

- 2 Введите свой адрес электронной почты и пароль.
- 3 Выберите пункт **Далее** (для настройки обычных учетных записей электронной почты) или **Настр. вручную** (если используются другие службы электронной почты).
- 4 Следуйте инструкциям на экране.
- 5 Чтобы добавить другие почтовые ящики, выберите пункт  → **Настройки** → **Добавить уч. запись** и повторите шаги 2–4.

После завершения настройки учетной записи начнется загрузка сообщений электронной почты в планшет. Если создано более двух учетных записей электронной почты, можно переключаться между ними. Для этого выберите имя учетной записи в верхнем левом углу экрана и укажите ту запись, из которой нужно получить сообщения.

▶ Отправка сообщений по электронной почте

- 1 Откройте список приложений и выберите пункт **Электронная почта**, а затем — учетную запись электронной почты.
- 2 Выберите значок .
- 3 Добавьте получателей сообщения.
 - Введите адреса получателей вручную, разделив их символом запятой или точки с запятой.
 - Выберите адреса получателей из списка, выбрав значок .
- 4 Выберите поле **+Копия/скрытая копия**, чтобы добавить получателей.

Чтобы добавить себя в список получателей сообщения, выберите пункт **+Me**.
- 5 Перейдите в поле ввода темы и введите тему сообщения.
- 6 Перейдите в поле ввода текста и введите текст сообщения.
- 7 Выберите значок  и укажите файлы для вложения.
- 8 Выберите пункт **Отправить** для отправки сообщения.













При нахождении в автономном режиме или вне зоны обслуживания сообщение будет оставаться в папке «Исходящие» до подключения к Интернету или обнаружения сети мобильной связи.





► Просмотр сообщений электронной почты

При открытии учетной записи электронной почты в автономном режиме на экране отобразятся ранее полученные сообщения электронной почты. Для просмотра новых сообщений необходимо подключиться к почтовому серверу. После загрузки сообщений с сервера их можно просматривать в автономном режиме.

- 1 Откройте список приложений и выберите пункт **Электронная почта**, а затем — учетную запись электронной почты.
- 2 Коснитесь значка , чтобы обновить список сообщений.
- 3 Выберите сообщение электронной почты.

В режиме просмотра сообщения доступны следующие возможности.

- Чтобы найти нужное сообщение электронной почты, выберите значок .
- Чтобы перезагрузить сообщения, выберите значок .
- Чтобы создать новое сообщение, выберите значок .
- Чтобы ответить на сообщение, выберите значок .
- Чтобы переслать сообщение другим получателям, выберите значок .
- Чтобы удалить сообщение, выберите значок .
- Чтобы снять пометку о прочтении сообщения, выберите пункт  → **Пометить как непрочитанное**.
- Чтобы переместить сообщение в другую папку, выберите пункт  → **Переместить**.
- Чтобы просмотреть сообщения по категориям, выберите значок  → **Сортировка по**.
- Чтобы изменить режим просмотра, выберите значок  → **Режим просмотра**.

- Чтобы изменить цвет фона, выберите пункт  → **Цвет фона**.
- Чтобы распечатать сообщение, выберите пункт  → **Печать**. Планшет совместим только с некоторыми моделями принтеров Samsung.
- Чтобы изменить настройки электронной почты, выберите пункт  → **Настройки**.
- Чтобы отметить сообщение звездочкой, выберите значок .
- Чтобы сохранить вложение в памяти устройства, выберите вкладку вложения, а затем — значок .

Google Talk

В данном разделе описывается способ общения с друзьями с помощью приложения Google Talk™.



Эта функция может быть недоступна в зависимости от региона или оператора мобильной связи.

› Настройка статуса

- 1 Откройте список приложений и выберите пункт **Google Talk**.
- 2 Введите имя пользователя и пароль, а затем выберите пункт **Вход** при необходимости.
- 3 Настройте статус, картинку и отображаемое сообщение.

› Добавление друзей в список

- 1 Откройте список приложений и выберите пункт **Google Talk**.
В списке друзей можно быстро просмотреть собеседников.
- 2 Выберите значок .
- 3 Введите адрес электронной почты друга и выберите пункт **Отправить приглашение**.

Когда ваш друг примет это приглашение, он будет добавлен в список друзей.

› Начало разговора

- 1 Откройте список приложений и выберите пункт **Google Talk**.
- 2 Выберите друга из списка. Откроется экран чата.
- 3 Введите текст сообщения и выберите значок ➤. Чтобы добавить друга в чат, выберите пункт ▲→ **Добавить в чат**.
- 4 Чтобы выйти из чата, выберите значок ✕.

Социальный портал

В этом разделе описывается приложение Social Hub™, позволяющее работать с электронной почтой, мгновенными сообщениями, контактами и событиями календаря. Дополнительные сведения см. на сайте socialhub.samsungapps.com.

- 1 Откройте список приложений и выберите пункт **Социальный портал**.
- 2 При первом запуске приложения добавьте учетную запись или пропустите предложение, чтобы настроить ее позднее.
- 3 Выберите категорию в левом верхнем углу экрана.
- 4 Ознакомьтесь с приложением Social Hub и приступайте к его использованию.

Развлечения

Музыка

В этом разделе описаны возможности прослушивания музыки. Планшет поддерживает следующие форматы файлов: mp3, aac, ogg, flac, mp4, 3gp, m4a, wma (кодеки: mp3, aac, aac+, eaac+, flac, wma, vorbis).



- Поддержка некоторых форматов файлов зависит от программного обеспечения устройства.
- Если попытаться открыть файл, размер которого превышает емкость свободной памяти, может произойти ошибка.
- Качество воспроизведения зависит от типа содержимого.
- Некоторые файлы могут проигрываться с ошибками в зависимости от настроек сжатия.

› Загрузка музыкальных файлов в устройство

Первым делом перенесите файлы на устройство следующими способами.

- Загрузка из Интернета с использованием беспроводного подключения ► стр. 36
- Загрузка с ПК с помощью программы Samsung Kies ► стр. 79
- Прием файлов по Bluetooth ► стр. 86
- Синхронизация с проигрывателем Windows Media Player 11 ► стр. 80





› Воспроизведение музыки

После загрузки музыкальных файлов в устройство выполните следующие действия.

- 1 Откройте список приложений и выберите пункт **Музыка**.
- 2 Выберите категорию музыки и укажите музыкальный файл.
- 3 Коснитесь области музыкального проигрывателя с правой стороны экрана.

4 Управляйте воспроизведением с помощью виртуальных клавиш.



Во время воспроизведения музыки доступны следующие действия.

- Чтобы добавить музыкальный файл в список воспроизведения, выберите пункт  → **Добавить в список.**
- Чтобы слушать музыку через Bluetooth-гарнитуру, выберите пункт  → **Bluetooth.** При подключенной проводной гарнитуре эта функция недоступна.
- Чтобы отправить музыкальный файл другим людям, выберите пункт  → **Отправить через.**
- Чтобы выбрать музыкальный файл в качестве мелодии сигнала, выберите пункт  → **Установить в качестве мелодии сигнала.**
- Чтобы изменить настройки музыкального проигрывателя, выберите пункт  → **Настройки.**



- Во время прослушивания многоканального содержимого, например фильмов DVD, включается режим виртуального объемного звучания 5.1.
- Технология WOW HD™ значительно улучшает качество воспроизведения звука, обеспечивая динамический 3D-эффект с глубокими и насыщенными низами, дополняемыми кристально чистыми высокими частотами.

► Создание списка воспроизведения

- 1 Откройте список приложений и выберите пункт **Музыка** → **Списки воспроизведения.**
- 2 Выберите значок  → **Новый список воспроизведения.**
- 3 Введите название списка воспроизведения и выберите пункт **Готово.**
- 4 Чтобы добавить музыкальные файлы в список воспроизведения, нажмите значок  рядом с ними и выберите пункт **Готово.**

› Изменение параметров музыкального проигрывателя

- 1 Откройте список приложений и выберите пункт **Музыка**.
- 2 Выберите пункт  → **Настройки**.
- 3 Можно изменять следующие параметры музыкального проигрывателя.

Параметр	Назначение
Эквалайзер	Выбор типа эквалайзера по умолчанию.
Звуковые эффекты	Выбор звукового эффекта.
Авто-отключение музыки	Автоматическое выключение музыкального проигрывателя по истечении заданного времени.
Музыкальное меню	Выбор музыкальных категорий, которые будут отображаться на экране музыкальной библиотеки.

Music Hub

С помощью этого приложения можно подключиться к интерактивному музыкальному магазину, выполнить поиск любимых песен и приобрести их. Кроме того, можно добавить музыкальный файл в список желаний и воспроизвести загруженные музыкальные файлы.



Эта функция может быть недоступна в зависимости от региона или оператора мобильной связи.

- 1 Откройте список приложений и выберите пункт **Music Hub**.
- 2 При первом запуске приложения выберите пункт **Подтвердить**.
- 3 Выполните поиск песен, прослушайте или приобретите их.

Камера

В этом разделе описаны основные возможности создания и просмотра фотографий и видеозаписей. С помощью камеры можно делать фотографии с разрешением до 2048 x 1536 пикселей (3,2 Мпикс) и видеозаписи с разрешением до 1280 x 720 пикселей.



- Если планшет не используется в течение определенного времени, камера автоматически выключается.
- Вместимость памяти планшета зависит от режима и условий съемки.

› Фотосъемка

- 1 Откройте список приложений и выберите пункт **Камера**, чтобы включить камеру.
- 2 Наведите камеру на объект съемки и настройте изображение.

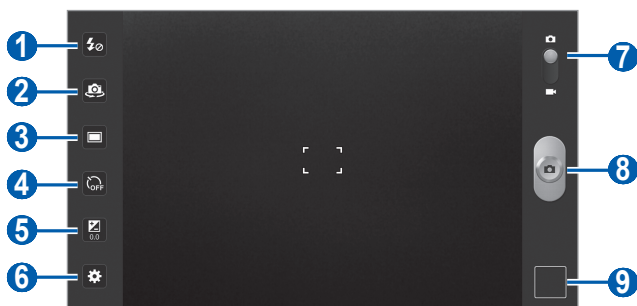

Номер	Назначение
1	Изменение настроек вспышки; можно вручную включать и выключать вспышку либо настроить камеру на автоматическое использование вспышки, если это необходимо.
2	Переключение между передней и основной камерой.

Номер	Назначение
3	Изменение режима съемки.
4	Настройка продолжительности задержки перед съемкой фотографии.
5	Настройка значения экспозиции.
6	Изменение настроек камеры.
7	Переключение в режим видеозаписи.
8	Съемка фотографий.
9	Запуск средства просмотра изображений, в котором отображаются снятые фотографии и записанное видео.

3 Коснитесь любой точки на экране просмотра, чтобы навести на фокус.

Рамка фокуса переместится на место касания и, когда объект будет в фокусе, станет зеленой.

4 Для съемки фотографии выберите значок . Фотография будет сохранена автоматически.



Чтобы просмотреть сделанные фотографии, выберите значок средства просмотра изображений.

- Прокрутите изображение вправо или влево, чтобы просмотреть другие фотографии. Также можно прикоснуться к экрану и прокрутить эскизы фотографий в его нижней части.
- Для увеличения масштаба прикоснитесь двумя пальцами к экрану и разведите их в стороны. Для уменьшения масштаба сдвиньте пальцы вместе. Или дважды прикоснитесь к экрану.
- Чтобы отправить фотографию другим пользователям, выберите пункт **Отправить через**.

- Чтобы установить снимок в качестве фонового рисунка или изображения абонента в списке контактов, выберите пункт **Установить как**.
- Чтобы удалить фотографию, выберите пункт **Удалить**.
- Чтобы открыть галерею, выберите пункт **Перейти к галерее**.



➤ Съемка фотографий с помощью параметров для разных сюжетов

У камеры есть несколько предварительно заданных настроек для разных сюжетов. Можно просто выбрать нужный режим в соответствии с условиями и объектами съемки. Например, если вы снимаете ночью, выберите ночной режим съемки с увеличенной экспозицией.

- 1 Откройте список приложений и выберите пункт **Камера**, чтобы включить камеру.
- 2 Выберите сюжет фотографии в меню  → **Сюжет**.
- 3 При необходимости измените параметры.
- 4 Для съемки фотографии выберите значок .



➤ Фотосъемка в режиме автопортрета

С помощью переднего объектива камеры можно делать автопортретные снимки.

- 1 Откройте список приложений и выберите пункт **Камера**, чтобы включить камеру.
- 2 Выберите значок .
- 3 При необходимости измените параметры.
- 4 Для съемки фотографии выберите значок .



› Фотосъемка в режиме распознавания улыбки

Камера способна распознавать лица людей в кадре и автоматически делать снимок, когда они улыбаются.

- 1 Откройте список приложений и выберите пункт **Камера**, чтобы включить камеру.
- 2 Выберите пункт  → **Снимок улыбки**.
- 3 При необходимости измените параметры.
- 4 Наведите объектив камеры на объект и выберите значок . Устройство обнаружит лица в кадре и распознает их улыбки. Когда человек улыбнется, планшет автоматически сделает снимок.



› Панорамная съемка

В режиме панорамной съемки можно делать широкоформатные фотографии. Этот режим лучше всего подходит для съемки пейзажей.

- 1 Откройте список приложений и выберите пункт **Камера**, чтобы включить камеру.
- 2 Выберите пункт  → **Панорама**.
- 3 При необходимости измените параметры.
- 4 Чтобы сделать первый снимок, выберите значок .
- 5 Медленно перемещайте планшет в выбранном направлении, соединяя края зеленой рамки с видеоискателем.
Когда зеленая рамка и видеоискатель соединятся, камера автоматически сделает следующий снимок.
- 6 Для добавления еще одного снимка к панораме повторите шаг 5.

› Съемка действия

Камера поддерживает съемку и объединение фотографий движущихся объектов. На полученном снимке можно увидеть снятое действие.

- 1 Откройте список приложений и выберите пункт **Камера**, чтобы включить камеру.
- 2 Выберите пункт  → **Снимок в движении**.
- 3 При необходимости измените параметры.
- 4 Чтобы сделать первый снимок, выберите значок .
- 5 Перемещайте устройство за движущимся объектом. Камера будет автоматически снимать следующие кадры.
- 6 Продолжайте следить за объектом, пока устройство не снимет достаточное количество кадров для снимка в движении.

› Настройка фотокамеры

Перед началом съемки выберите значок  для перехода к следующим параметрам.

Параметр	Назначение
Режим фокуса	Фотосъемка крупным планом и наведение фокуса на объект.
Сюжет	Изменение сюжета.
Баланс белого	Изменение цветового баланса в соответствии с условиями освещения.
Эффекты	Применение специальных эффектов (сепия и черно-белые тона).

Параметр	Назначение
Разрешение	Изменение разрешения.
Экспозамер	Выбор типа экспозамера.
Тег GPS	<p>Включение функции камеры для добавления к фотографиям сведений о координатах.</p>  <ul style="list-style-type: none"> • Для обеспечения уверенного сигнала GPS избегайте фотосъемки при плохих метеоусловиях, а также там, где на пути сигнала могут возникнуть препятствия (пространство между зданиями, низменности). • При загрузке фотографий в Интернет файлы могут содержать сведения о ваших координатах. Чтобы избежать этого, отключите данную функцию.



› Видеосъемка

- 1 Откройте список приложений и выберите пункт **Камера**, чтобы включить камеру.
- 2 Перетащите ползунок в правом верхнем углу экрана, чтобы переключиться на видеокамеру.

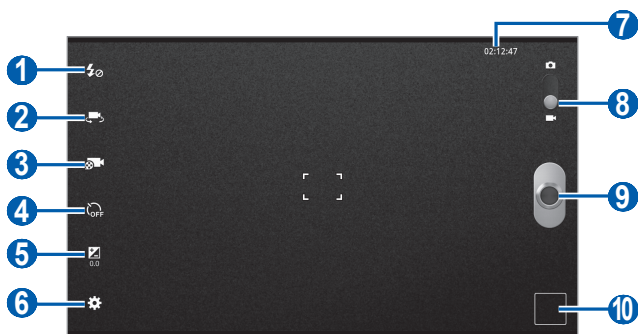
3 Наведите камеру на объект съемки и настройте изображение.



Номер	Назначение
1	Изменение настроек вспышки; ручное включение и выключение вспышки.
2	Переключение на переднюю камеру для записи видео со своим участием.
3	изменение режима видеозаписи (для вложения в сообщение или обычного сохранения).
4	Настройка продолжительности задержки перед началом видеозаписи.
5	Настройка значения экспозиции.
6	Изменение настроек камеры.
7	Просмотр максимальной длительности видеозаписи (в зависимости от свободного места в памяти).
8	Переключение в режим камеры.
9	Запись видео.
10	Запуск средства просмотра изображений, в котором отображаются снятые фотографии и записанное видео.

- 4 Чтобы начать запись, выберите значок .
- 5 Чтобы остановить запись, выберите значок . Видеозапись будет сохранена автоматически.

Чтобы просмотреть видео после съемки, выберите значок средства просмотра видеозаписей.

- Прокрутите изображение вправо или влево, чтобы просмотреть другие видеозаписи. Также можно прикоснуться к экрану и прокрутить эскизы видеозаписей в его нижней части.
- Чтобы воспроизвести видеозапись, выберите значок .
- Чтобы отправить видеозапись другим пользователям, выберите пункт **Отправить через**.
- Чтобы удалить видеозапись, выберите пункт **Удалить**.
- Чтобы открыть галерею, выберите пункт **Перейти к галерее**.

» Настройка параметров видеозаписи

Перед началом видеозаписи выберите значок  для перехода к следующим параметрам.

Параметр	Назначение
Баланс белого	Изменение цветового баланса в соответствии с условиями освещения.
Эффекты	Применение специальных эффектов (сепия и черно-белые тона).
Разрешение	Изменение разрешения.

Видеоплеер

В этом разделе описано, как использовать видеоплеер для просмотра видеозаписей.

 Избегайте блокировки экрана устройства во время просмотра DivX Video-On-Demand (VOD — видео по запросу). Каждый раз при блокировке экрана устройства во время просмотра DivX Video-On-Demand с одного из ваших доступных арендных счетов будет удержана определенная сумма.

- 1 Откройте список приложений и выберите пункт **Видеоплеер**.
- 2 Выберите режим просмотра вверху экрана.
- 3 Выберите видеозапись для просмотра.
- 4 Управляйте воспроизведением с помощью виртуальных клавиш.

Во время воспроизведения видео доступны следующие действия.

- Чтобы отправить видеозапись другим пользователям, выберите пункт  → **Отправить через**.
- Чтобы показать субтитры, выберите пункт  → **Субтитры**. Параметр доступен, только если видеозапись поддерживает возможность вывода субтитров.
- Чтобы применить цветовой эффект, выберите пункт  → **Тон цвета**.
- Чтобы включить функцию «Видимость на улице» для выбора подходящих условий освещения, выберите пункт  → **Видимость на улице**.
- Чтобы просмотреть сведения о видеозаписи, выберите пункт  → **Свойства**.

Галерея

В этом разделе описано, как просматривать фотографии и видеозаписи, хранящиеся в памяти планшета или на карте памяти.

› Поддерживаемые форматы файлов

Тип	Формат
Фото	<ul style="list-style-type: none">• Расширения: bmp, gif, jpg, png
Видео	<ul style="list-style-type: none">• Расширения: mp4, 3gp, avi, wmv, asf, mkv, flv, webm• Кодеки: mpeg4, H.264, H.263, Sorenson Spark, DivX®, DivX3, vc-1, wmv7/8, mp43, vp8



- Избегайте блокировки экрана устройства во время просмотра DivX Video-On-Demand (VOD — видео по запросу). Каждый раз при блокировке экрана устройства во время просмотра DivX Video-On-Demand с одного из ваших доступных арендных счетов будет удержана определенная сумма.
- Поддержка некоторых форматов файлов зависит от программного обеспечения устройства.
- Если попытаться открыть файл, размер которого превышает емкость свободной памяти, может произойти ошибка.
- Качество воспроизведения зависит от типа содержимого.
- Некоторые файлы могут проигрываться с ошибками в зависимости от настроек сжатия.

› Просмотр фотографий

- 1 Откройте список приложений и выберите пункт **Галерея**.
- 2 Выберите папку.









3 Выберите фотографию для просмотра (без значка).

Во время просмотра фотографий доступны следующие действия.

- Прокрутите изображение вправо или влево, чтобы просмотреть другие фотографии.
- Для увеличения масштаба прикоснитесь двумя пальцами к экрану и разведите их в стороны. Для уменьшения масштаба сдвиньте пальцы вместе. Или дважды прикоснитесь к экрану.



Если включены наклонные движения, масштабировать изображения можно с помощью наклонов планшета назад и вперед, касаясь при этом и удерживая две точки на экране.







- Чтобы начать слайд-шоу фотографий, выберите значок . Прикоснитесь к экрану, чтобы остановить показ слайд-шоу.
- Чтобы отправить фотографию другим людям, выберите значок .
- Чтобы удалить фотографию, выберите значок .
- Чтобы просмотреть сведения о фотографии, выберите пункт  → **Сведения**.
- Чтобы повернуть фотографию против часовой стрелки, выберите пункт  → **Повернуть влево**.
- Чтобы повернуть фотографию по часовой стрелке, выберите пункт  → **Повернуть вправо**.
- Чтобы установить снимок в качестве фонового рисунка или изображения абонента в списке контактов, выберите пункт  → **Установить фотографию как**.
- Чтобы обрезать изображение, выберите пункт  → **Обрезать**.
- Чтобы распечатать снимок с помощью Wi-Fi или USB-подключения, выберите  → **Печать**. Планшет совместим только с некоторыми моделями принтеров Samsung.
- Чтобы скопировать фотографию, выберите пункт  → **Копир**.
- Чтобы включить распознавание движений, выберите пункт  → **Движение**.

› Воспроизведение видео

- 1 Откройте список приложений и выберите пункт **Галерея**.
- 2 Выберите папку.
- 3 Выберите видеозапись для просмотра (со значком .
- 4 Управляйте воспроизведением с помощью виртуальных клавиш.







Фоторедактор



Редактор позволяет изменять фотографии и применять к ним различные эффекты.

- 1 Откройте список приложений и выберите пункт **Фоторедактор**.
- 2 С помощью пункта **Выберите рисунок** укажите сначала папку, а потом — изображение.
Для создания новой фотографии выберите пункт **Сделать снимок**.
- 3 Выберите значок  → **ОК** и проведите пальцем по нужной области для ее выделения.
 - Чтобы изменить тип инструмента для выделения, выберите значок .
 - Добавить или убрать участок из области выделения можно с помощью значков ,  или . Если выбрать пункт **Захват**, можно будет настроить размер выделения с помощью значка .
 - Чтобы выйти из режима выделения, выберите значок .

4 Выберите пункт **Готово**.

5 Для редактирования снимков доступны следующие действия.

Параметр	Назначение
	Поворот или зеркальное отражение изображения.
	Масштабирование изображения с помощью перетаскивания прямоугольника выделения или функции меню 100 % .
	Обрезание изображения с помощью изменения и перетаскивания прямоугольника выделения.
	Применение цветового эффекта.
	Применение цветового фильтра.
	Использование дополнительных инструментов.

- Выберите значок , чтобы отменить последнее действие.
- Выберите значок , чтобы повторить последнее действие.

6 По окончании редактирования выберите пункт **Готово**.

7 Для сохранения изменений выберите значок .

8 Введите имя фотографии и выберите пункт **ОК**.

Личные данные

Контакты

В этом разделе описано, как создавать личные и рабочие контакты и управлять ими. В телефонной книге можно сохранять имена абонентов, их домашние и мобильные номера телефонов, электронные адреса, даты рождения и многое другое.

› Создание контакта

- 1 Откройте список приложений и выберите пункт **Контакты**.
- 2 Выберите значок .
- 3 Выберите область памяти.
Если у вас несколько учетных записей, выберите ту, в которой будет сохранен контакт.
- 4 Введите сведения о контакте.
- 5 Выберите пункт **Готово**, чтобы сохранить контакт в памяти.

› Добавление контактов из учетной записи





Список контактов можно обновить при синхронизации с заданной учетной записью.

- 1 Откройте список приложений и выберите пункт **Настройки** → **Учетные записи и синхронизация**.
- 2 Укажите учетную запись и выберите значок **Синхронизировать Контакты** →  для синхронизации списка контактов.
Обновленный список контактов будет автоматически загружен и сохранен в памяти устройства.

➤ Поиск контакта

- 1 Откройте список приложений и выберите пункт **Контакты**.
- 2 Выберите пункт **Поиск контактов** и введите первые буквы имени абонента.
- 3 Выберите имя контакта.

После выбора контакта можно выполнить следующие действия.

- Чтобы отправить сообщение, выберите значок .
- Чтобы отправить электронное сообщение, выберите электронный адрес.
- Чтобы изменить сведения о контакте, выберите пункт .
- Чтобы удалить контакт, выберите пункт  → **ОК**.
- Чтобы добавить контакт в список избранных, выберите значок .

➤ Импорт и экспорт контактов

Для импорта контактов из файла VCF, хранящегося на USB-накопителе устройства, выполните следующие действия.

- 1 Откройте список приложений и выберите пункт **Контакты**.
- 2 Выберите пункт  → **Импорт/экспорт** → **Импорт из накопителя**.
- 3 Выберите область памяти.
Если у вас несколько учетных записей, выберите ту, в которой будет сохранен контакт.
- 4 Выберите между копированием одного, нескольких или всех контактов, а затем выберите пункт **ОК**.
- 5 Выберите контакты для импорта, а затем — пункт **ОК**.

Для экспорта контактов на USB-накопитель устройства выполните следующие действия.

- 1 Откройте список приложений и выберите пункт **Контакты**.
- 2 Выберите пункт  → **Импорт/экспорт** → **Экспорт на накопитель**.
- 3 Выберите пункт **ОК** для подтверждения.

» Копирование или перемещение контактов

Чтобы скопировать или переместить контакты с SIM- или USIM-карты в память планшета, выполните следующие действия.

- 1 Откройте список приложений и выберите пункт **Контакты**.
- 2 Выберите пункт  → **Импорт/экспорт** → **Импорт с SIM-карты**.
- 3 Выберите область памяти.
Если у вас несколько учетных записей, выберите ту, в которой будет сохранен контакт.
- 4 Выберите контакты, а затем пункт **Копир.** или **Перем.**

Чтобы скопировать или переместить контакты из памяти планшета на SIM- или USIM-карту, выполните следующие действия.

- 1 Откройте список приложений и выберите пункт **Контакты**.
- 2 Выберите пункт  → **Импорт/экспорт** → **Экспорт на SIM-карту**.
- 3 Выберите контакты, а затем пункт **Копир.** или **Перем.**

› Создание визитки

- 1 Откройте список приложений и выберите пункт **Контакты**.
- 2 Выберите пункт  → **Мой профиль**.
- 3 Введите свои данные.
- 4 Выберите пункт **Готово**.



Отправить визитку можно с помощью беспроводной связи Bluetooth или в качестве вложения в обычном или электронном сообщении.

› Добавление контактов из учетных записей социальных сетей

Во время просмотра списка учетных записей социальных сетей выберите одну из них, чтобы извлечь из нее контакты, как описано ниже.

- 1 Откройте список приложений и выберите пункт **Контакты**.
- 2 Выберите пункт  → **Просмотр друзей из социальных сетей**.
- 3 Выберите учетную запись.
- 4 Выберите контакты, а затем — **Готово**.

› Создание группы контактов

- 1 Откройте список приложений и выберите пункт **Контакты**.
- 2 Выберите значок **Группы** → .
- 3 Введите имя группы.
- 4 Выберите пункт **Изменить участников**.
- 5 Выберите участников из списка контактов, а затем — **Готово**.
- 6 По окончании выберите пункт **Готово**.

Календарь

В этом разделе описано, как создавать ежедневные, еженедельные и ежемесячные события и устанавливать сигналы для напоминания о них.

› Изменение режима отображения календаря

- 1 Откройте список приложений и выберите пункт **Календарь**.
- 2 Выберите режим просмотра в верхней части календаря.
 - **День:** ежечасная разметка на один день.
 - **Неделя:** ежедневная разметка на одну неделю.
 - **Месяц:** ежедневная разметка на один месяц.
 - **Список:** список всех назначенных встреч.

› Добавление события



- 1 Откройте список приложений и выберите пункт **Календарь**.
- 2 Выберите значок .
- 3 Если появится сообщение с уведомлением о синхронизации календаря, выберите пункт **Готово**.
- 4 Укажите необходимые сведения о событии.
- 5 Выберите пункт **Готово**.

› Просмотр событий

Просмотр расписания на сегодня

- 1 Откройте список приложений и выберите пункт **Календарь**.
- 2 Выберите пункт **Сегодня**.
- 3 Выберите событие, чтобы просмотреть сведения о нем.

Для просмотра событий, назначенных на определенную дату, выполните указанные ниже действия.

- 1 Откройте список приложений и выберите пункт **Календарь**.
- 2 Выберите дату в календаре.
Для перехода к определенной дате можно ввести ее вручную. Выберите пункт  → **Перейти**, задайте дату с помощью значков  или  и выберите пункт **Применить**.
- 3 Выберите событие, чтобы просмотреть сведения о нем.

› Выключение сигнала о событии

Если для напоминания о событии задан сигнал, в указанное время на экране появится значок сигнала.

- 1 Выберите значок  на системной панели.
- 2 Выберите напоминание, чтобы просмотреть сведения о событии.
- 3 Чтобы отложить или выключить напоминание, установите рядом с ним флажок и выберите пункт **Пауза** или **Отменить**.

Заметки







В этом разделе описано, как вводить важную информацию для ее сохранения и последующего просмотра.

› Создание заметки

- 1 Откройте список приложений и выберите пункт **Заметки**.
- 2 Выберите значок .
- 3 Введите текст заметки.
- 4 Выберите пункт **Готово**.

» Просмотр заметок

- 1 Откройте список приложений и выберите пункт **Заметки**.
- 2 Выберите заметку для просмотра сведений.
Чтобы воспользоваться дополнительными функциями, выберите значок ◀.

Инструмент	Назначение
	Удаление заметки.
	Изменение фонового цвета заметки.
	Фиксация заметки.
	Печать заметки с помощью Wi-Fi или USB-подключения.
	Загрузка заметки в социальную сеть.
	Отправка заметки другим людям.

Возможности передачи данных

Подключение к ПК

В этом разделе описываются различные способы подключения планшета к ПК с помощью USB-кабеля. Подключив планшет к ПК, вы сможете синхронизировать файлы с помощью проигрывателя Windows Media, напрямую обмениваться данными с ПК и использовать программу Samsung Kies.

Чтобы подключиться к ПК, необходимо отключить режим отладки USB. Откройте список приложений и выберите пункт **Настройки** → **Приложения** → **Разработка**, а затем снимите флажок рядом с пунктом **Отладка USB**.

► Подключение с помощью программы Samsung Kies

Убедитесь, что на ПК установлена программа Samsung Kies. Эту программу можно загрузить с веб-сайта компании Samsung (www.samsung.com/kies).



Программа Samsung Kies существует в вариантах как для Windows, так и для Macintosh.

1 Подключите многофункциональный разъем планшета к ПК с помощью USB-кабеля. Программа Samsung Kies запустится автоматически.

Если программа Samsung Kies не запустилась автоматически, дважды щелкните по иконке Samsung Kies на ПК.

2 Скопируйте файлы с ПК на карту памяти.

Дополнительные сведения см. в справке программы Samsung Kies.

» Синхронизация с проигрывателем Windows Media

Убедитесь, что на вашем ПК установлен проигрыватель Windows Media.

- 1 Подключите многофункциональный разъем планшета к ПК, на котором установлен проигрыватель Windows Media, с помощью USB-кабеля.
Если подключение установлено успешно, на экране ПК появится всплывающее окно.
- 2 Запустите проигрыватель Windows Media, чтобы синхронизировать музыкальные файлы.
- 3 Введите или измените имя планшета во всплывающем окне (при необходимости).
- 4 Выберите и перетащите нужные файлы в список синхронизации.
- 5 Начните синхронизацию.

» Подключение в качестве съемного диска

Можно подключить планшет к ПК как съемный диск и получить доступ к его файловой системе.

- 1 Подключите многофункциональный разъем планшета к ПК с помощью USB-кабеля.
- 2 Откройте папку для просмотра файлов.
- 3 Скопируйте файлы с ПК на устройство.



Чтобы отключить планшет от ПК, щелкните значок USB-устройства на панели задач Windows и выберите безопасное извлечение устройства. Затем отсоедините USB-кабель. В противном случае возможна потеря данных устройства или его повреждение.

Wi-Fi

В этом разделе описываются возможности беспроводного адаптера, позволяющего подключаться к любым сетям WLAN, которые соответствуют стандарту IEEE 802.11 a/b/g/n.

Можно подключиться к Интернету или какому-либо сетевому устройству везде, где есть точка доступа к беспроводной сети.



Устройство использует негармонизированную частоту и может нормально работать во всех европейских странах. Использование беспроводных локальных сетей в помещении без ограничений разрешено во всех странах Европейского союза. Использование беспроводных локальных сетей вне помещения запрещено во Франции.

› Включение функции Wi-Fi

- 1 Откройте список приложений и выберите пункт **Настройки** → **Беспроводные сети**.
- 2 Выберите пункт **Wi-Fi**, чтобы включить функцию WLAN.



Если функция Wi-Fi работает в фоновом режиме, ресурс аккумулятора расходуется более интенсивно. Для экономии заряда аккумулятора рекомендуется отключать функцию Wi-Fi, когда она не используется.

› Поиск точки доступа Wi-Fi и подключение к ней

- 1 Откройте список приложений и выберите пункт **Настройки** → **Беспроводные сети** → **Настройки Wi-Fi**. Устройство автоматически выполнит поиск доступных точек доступа Wi-Fi.
- 2 Выберите сеть в меню **Сети Wi-Fi**.
- 3 Введите пароль для доступа к сети (при необходимости).
- 4 Выберите пункт **Да**.

➤ Добавление точки доступа Wi-Fi вручную

- 1 Откройте список приложений и выберите пункт **Настройки** → **Беспроводные сети** → **Настройки Wi-Fi** → **Добавить сеть Wi-Fi**.
- 2 Введите идентификатор SSID для сети и выберите тип защиты.
- 3 Установите настройки безопасности в зависимости от выбранного типа защиты.
- 4 Выберите пункт **Сохранить**.

➤ Подключение к точке доступа Wi-Fi с помощью технологии WPS (защищенный доступ к Wi-Fi)

Точка доступа WPS позволяет подключиться к сети с шифрованием данных.

Для подключения к точке доступа Wi-Fi с помощью кнопки WPS выполните следующие действия.

- 1 Откройте список приложений и выберите пункт **Настройки** → **Беспроводные сети** → **Настройки Wi-Fi**.
- 2 Выберите сеть, поддерживающую WPS, а затем — выпадающее меню рядом с пунктом **Настройка сети**.
- 3 Выберите пункт **Кнопка WPS** → **Да**.
- 4 В течение двух минут после этого нажмите кнопку WPS на точке доступа.

Для подключения к точке доступа Wi-Fi с помощью PIN-кода WPS выполните следующие действия.

- 1 Откройте список приложений и выберите пункт **Настройки** → **Беспроводные сети** → **Настройки Wi-Fi**.
- 2 Выберите сеть, поддерживающую WPS, а затем — выпадающее меню рядом с пунктом **Настройка сети**.
- 3 Выберите пункт **PIN-код WPS точки доступа** или **PIN-код WPS устройства** → **Да**.
- 4 Введите PIN-код на точке доступа и нажмите клавишу «Старт».

› Настройка статического IP-адреса

- 1 Откройте список приложений и выберите пункт **Настройки** → **Беспроводные сети** → **Настройки Wi-Fi**.
- 2 Выберите точку доступа в списке сетей.
- 3 Выберите в раскрывающемся меню пункт **Параметры IP**.
- 4 Выберите пункт **Статический**.
- 5 Настройте такие параметры IP-протокола для точки доступа, как «IP-адрес», «Длина префикса сети», «Шлюз» и «DNS».
- 6 Выберите пункт **Да**.

Прямое подключение к Wi-Fi

В этом разделе описывается функция Wi-Fi Direct для прямого подключения двух устройств друг к другу через сеть Wi-Fi без точки доступа.

› Подключение мобильного устройства к другому устройству WLAN

- 1 В режиме ожидания откройте список приложений и выберите пункт **Настройки** → **Беспроводные сети** → **Параметры Wi-Fi Direct** → **OK** → **Wi-Fi Direct**.
- 2 Выберите пункт  → **Поиск**.
- 3 Выберите устройство, а затем — пункт **Перейти**.
Когда владелец другого устройства подтвердит запрос, оба устройства будут подключены.

› Отправка данных по сети Wi-Fi

1 Выберите нужный файл или элемент, например заметку, медиафайл или веб-адрес, в соответствующем приложении или папке **Мои файлы**.

2 Выберите параметр отправки по Wi-Fi.



Способ выбора параметра зависит от типа данных.

3 Найдите нужное устройство WLAN и выберите его.

› Прием данных с помощью функции Wi-Fi

При появлении запроса выберите пункт **ОК**, чтобы разрешить прием данных с устройства. Принятые данные сохраняются в папке ShareViaWifi.

Bluetooth

Bluetooth — это технология беспроводной передачи данных на короткие расстояния (до 10 м) без необходимости физического подключения устройств друг к другу.

При использовании Bluetooth не требуется располагать устройства друг напротив друга. Если устройства находятся в зоне общего действия, можно обмениваться данными между ними, даже если они находятся в разных помещениях.



- Компания Samsung не несет ответственности за потерю, перехват или несанкционированное использование данных, отправленных или полученных с помощью связи Bluetooth.
- Убедитесь, что вы обмениваетесь данными с надежным устройством, имеющим надлежащий уровень безопасности. Если между взаимодействующими устройствами находятся препятствия, дальность действия может уменьшиться.
- Некоторые устройства, особенно не испытанные и не одобренные компанией Bluetooth SIG, могут быть несовместимы с планшетом.

› Включение беспроводной связи Bluetooth

- 1 Откройте список приложений и выберите пункт **Настройки** → **Беспроводные сети**.
- 2 Выберите пункт **Bluetooth**, чтобы включить беспроводную связь Bluetooth.

› Поиск устройств, поддерживающих Bluetooth, и подключение к ним

- 1 Откройте список приложений и выберите пункт **Настройки** → **Беспроводные сети** → **Параметры Bluetooth** → **Поиск устройств поблизости**.
- 2 Выберите устройство.
- 3 Введите PIN-код функции Bluetooth устройства (при необходимости) и выберите пункт **ОК**. Или выберите пункт **Принять**, чтобы создать один и тот же PIN-код для связи устройств.

Когда владелец другого устройства введет тот же код или согласится установить соединение, подключение будет установлено. После успешного подключения устройство выполнит автоматический поиск доступных услуг.



У некоторых устройств (как правило, у гарнитур и устройств громкой связи) может быть фиксированный PIN-код Bluetooth, например 0000. В таком случае необходимо ввести этот код.

► Передача данных с помощью беспроводной связи Bluetooth

- 1 Выберите нужный файл или элемент, например контакт, событие календаря, заметку или медиафайл из соответствующего приложения.
- 2 Выберите функцию передачи данных через Bluetooth.
 Способ выбора функции может отличаться в зависимости от типа данных.
- 3 Выполните поиск устройства, поддерживающего Bluetooth, и подключитесь к нему.

► Прием данных с помощью беспроводной связи Bluetooth

- 1 Откройте список приложений и выберите пункт **Настройки** → **Беспроводные сети** → **Параметры Bluetooth** → **Видимость**.
- 2 Когда появится запрос, введите PIN-код беспроводной связи Bluetooth и выберите пункт **ОК** (при необходимости).
- 3 Выберите значок  на системной панели и нажмите **Принять**, чтобы подтвердить прием данных с устройства.

Принятые данные сохраняются в соответствующем приложении или в папке, предназначенной для данного типа файлов. При получении файла контакта выберите пункт **Настройки** → **Беспроводные сети** → **Параметры Bluetooth** → **Показать полученные файлы** и укажите файл контакта, который необходимо импортировать в список контактов.

AllShare

В данном разделе описана услуга DLNA (Digital Living Network Alliance — альянс цифровых сетей для дома), позволяющая обмениваться медиафайлами с устройствами, поддерживающими эту услугу, по сети Wi-Fi.

› Настройка параметров DLNA для обмена медиафайлами

Чтобы другие DLNA-устройства могли получить доступ к файлам планшета, необходимо включить функцию обмена медиафайлами.



Некоторые файлы могут не воспроизводиться на DLNA-устройствах.

- 1 Откройте список приложений и выберите пункт **AllShare**.
- 2 Выберите значок
- 3 Настройте следующие параметры DLNA.

Параметр	Назначение
Имя медиасервера	Ввод имени вашего планшета, выступающего в роли медиасервера.
Общ. доступ к мультимедиа	Разрешение на обмен видеозаписями, изображениями и музыкальными файлами с другими DLNA-устройствами.
Точка доступа	Выбор профиля подключения для функции DLNA.
Загрузка с других устройств	Разрешение или запрет загрузки файлов с других устройств.

› Воспроизведение файлов на другом DLNA-устройстве

- 1 Откройте список приложений и выберите пункт **AllShare**.
- 2 Выберите пункт **Мое устройство**.
- 3 Выберите категорию мультимедиа и нужный файл.

- 4 Выберите проигрыватель для воспроизведения файлов. Начнется воспроизведение файла на выбранном устройстве.
- 5 Управляйте воспроизведением с помощью значков планшета.



В зависимости от сервера и подключения к сети файл может воспроизводиться с буферизацией.

► Воспроизведение файлов на других устройствах

- 1 Откройте список приложений и выберите пункт **AllShare**.
- 2 Настройте устройство в качестве медиасервера, содержащего медиафайлы.
- 3 Выберите категорию мультимедиа и нужный файл. Начнется воспроизведение файла на выбранном устройстве.
- 4 Управляйте воспроизведением с помощью значков планшета.

► Воспроизведение файлов с одного устройства на другом

- 1 Откройте список приложений и выберите пункт **AllShare**.
- 2 Настройте устройство в качестве медиасервера, содержащего медиафайлы.
- 3 Выберите категорию мультимедиа и нужный файл. Начнется воспроизведение файла на выбранном устройстве.
- 4 Выберите значок . Устройство автоматически выполнит поиск DLNA-устройств.
- 5 Выберите проигрыватель для воспроизведения файлов.
- 6 Управляйте воспроизведением с помощью значков планшета.

Общий доступ к мобильной сети

В этом разделе описано, как настроить устройство в качестве беспроводного модема или точки доступа для ПК и других устройств и открыть для них доступ к мобильному сетевому подключению.

› Доступ к мобильному сетевому подключению с помощью Wi-Fi

- 1 Откройте список приложений и выберите пункт **Настройки** → **Беспроводные сети** → **Модем и точка доступа**.
- 2 Выберите пункт **Переносная точка доступа Wi-Fi**, чтобы использовать планшет в качестве точки доступа Wi-Fi.
- 3 Выберите пункт **Настр. точку доступа Wi-Fi**, чтобы настроить планшет в качестве точки доступа.

Параметр	Назначение
SSID сети	Просмотр и редактирование имени планшета, отображаемого для внешних устройств.
Безопасность	Выбор типа защиты.

- 4 По окончании выберите пункт **Сохранить**.
- 5 На другом устройстве найдите имя вашего мобильного устройства в списке доступных подключений и подключитесь к сети.
После этого станет возможным использование мобильного сетевого подключения с другого устройства.

› Доступ к мобильному сетевому подключению с помощью USB

- 1 Подключите многофункциональный разъем планшета к ПК с помощью USB-кабеля.
- 2 Откройте список приложений и выберите пункт **Настройки** → **Беспроводные сети** → **Модем и точка доступа**.
- 3 Чтобы включить функцию USB-модема, выберите пункт **USB-модем**.
Ваш планшет предоставит ПК доступ к мобильному сетевому подключению.
Чтобы закрыть доступ к сетевому подключению, снимите флажок рядом с пунктом **USB-модем**.



Способ предоставления доступа к подключению зависит от используемой операционной системы.

GPS

Планшет оснащен приемником глобальной системы позиционирования GPS. В этом разделе описан способ включения служб определения местонахождения.

Для приема наилучшего сигнала GPS не используйте планшет в следующих условиях:

- между зданиями, в туннелях и подземных переходах или внутри зданий;
- при плохой погоде;
- в областях высокого напряжения или электромагнитного излучения;
- в транспортном средстве с солнцезащитной пленкой.



При использовании функций GPS не прикасайтесь к области внешней антенны рукой и не закрывайте ее другими предметами.



Эта функция может быть недоступна в зависимости от региона или оператора мобильной связи.

› Включение службы определения местонахождения

Чтобы определить свое местонахождение и выполнить поиск по карте, необходимо включить службы определения местонахождения.

- 1 Откройте список приложений и выберите пункт **Настройки** → **GPS и безопасность**.
- 2 Для включения служб определения местонахождения измените следующие параметры.

Параметр	Назначение
Беспроводные сети	Определение местонахождения с помощью сети Wi-Fi и/или мобильной сети.
Использовать GPS	Включение функции определения вашего местонахождения с помощью спутника GPS.
Использовать данные о местоположении для поиска в Google	Использование вашего текущего местонахождения в поиске и других службах Google.

VPN-соединения

Можно создать соединение виртуальной частной сети (VPN) и безопасно подключиться к частной сети через открытую сеть, например через Интернет.

-  Устройство уже должно быть настроено для доступа в Интернет. При возникновении проблем с доступом в Интернет необходимо изменить настройки. Если вы не уверены в правильности вводимых данных, обратитесь к оператору мобильной связи.

› Установка VPN-соединений

- 1 Откройте список приложений и выберите пункт **Настройки** → **Беспроводные сети** → **Параметры VPN** → **Добавить VPN**.
- 2 Выберите тип VPN-соединения.
- 3 Настройте профиль соединения.



Доступные параметры зависят от типа VPN-соединения.

Параметр	Назначение
Имя VPN	Ввод имени сервера VPN.
Настр-ка сервера VPN	Ввод IP-адреса сервера VPN.
Включить Шифрование	Включение шифрования данных на сервере VPN.
Задать общий ключ IPsec	Ввод предварительно установленного ключа.
Включить Ключ L2TP	Включение запроса пароля L2TP.
Безопасность L2TP	Ввод пароля L2TP.
Задать серт. польз.	Выбор пользовательского сертификата, используемого сервером VPN для вашей идентификации. Сертификаты можно импортировать с сервера VPN или загрузить из Интернета.

Параметр	Назначение
Серт. из хранилища	Выбор центра сертификации (CA), используемого сервером VPN для вашей идентификации. Сертификаты можно импортировать с сервера VPN или загрузить из Интернета.
Домены поиска DNS	Ввод адреса DNS-сервера.

4 По окончании выберите пункт  → **Сохранить**.

» Подключение к частной сети

- 1 Откройте список приложений и выберите пункт **Настройки** → **Беспроводные сети** → **Параметры VPN**.
- 2 Выберите частную сеть для подключения.
- 3 Введите имя пользователя и пароль, затем выберите пункт **Перейти**.

Инструменты

Сигнал



В данном разделе описано, как настраивать оповещения о важных событиях и как управлять этими оповещениями.

› Установка нового сигнала

- 1 Откройте список приложений и выберите пункт **Сигнал**.
- 2 Выберите значок .
- 3 Настройте параметры сигнала.
- 4 По окончании выберите пункт **Готово**.

› Выключение сигнала будильника

При срабатывании сигнала выполните указанные ниже действия.

- Чтобы выключить звучащий сигнал будильника, перетащите значок  в любом направлении до границы круга.
- Чтобы отключить сигнал на время (до следующего повтора), перетащите значок  в любом направлении до границы круга.

› Отключение сигнала будильника

- 1 Откройте список приложений и выберите пункт **Сигнал**.
- 2 Выберите сигнал для отключения.
- 3 Выберите пункт **Удалить** → **ОК**.



Чтобы удалить или отключить сигнал будильника, выберите и удерживайте его, а затем — пункт **Удалить сигнал** или **Отключить сигнал**.

Калькулятор

В этом разделе описано, как использовать калькулятор, схожий по функциям с карманным или настольным калькулятором.

- 1 Откройте список приложений и выберите пункт **Калькулятор**.
- 2 Для выполнения основных и инженерных расчетов используйте отображаемые на дисплее клавиши калькулятора.

Загрузки

В этом разделе описано, как управлять журналами файлов, загруженных из Интернета или электронных сообщений.

- 1 Откройте список приложений и выберите пункт **Загрузки**.
- 2 Выберите папку загрузки.
- 3 Выберите журнал, чтобы открыть загруженный файл. Чтобы удалить журнал, установите флажок напротив него и выберите значок .

Электронные книги







В этом разделе описывается, как открывать и читать электронные книги и файлы PDF.







Эта функция может быть недоступна в зависимости от региона или оператора мобильной связи.

› Чтение книг

- 1 Откройте список приложений и выберите пункт **Электронные книги**.
- 2 При первом запуске приложения ознакомьтесь с отказом от ответственности и выберите пункт **Подтвердить**.
- 3 Выберите книгу с книжной полки.

- 4 Чтобы перевернуть страницу, проведите пальцем влево или вправо либо прикоснитесь к левому или правому полю страницы.
- 5 Коснитесь экрана для доступа к следующим возможностям.
- Чтобы просмотреть содержание, закладки или выделенный текст, выберите значок .
 - Чтобы изменить параметры шрифта или темы, коснитесь значка .
 - Чтобы настроить яркость экрана, выберите значок .
 - Чтобы прослушать книгу с помощью преобразования текста в речь, выберите пункт « → Чтение».
 - Чтобы найти текст в книге, выберите значок .
 - Чтобы добавить в закладки текущую страницу, выберите значок .
 - Чтобы скопировать слово, выберите его и удерживайте, а затем выберите пункт **Копировать** во всплывающем окне.
 - Чтобы добавить заметку, выберите и удерживайте слово, а затем выберите пункт **Заметки** во всплывающем окне.
 - Чтобы использовать слово в качестве поискового запроса в Интернет, выберите и удерживайте слово, а затем выберите пункт **Поиск** во всплывающем окне.
- 6 Создайте графическую заметку при помощи следующих инструментов.

Инструмент	Назначение
	Выделение текста.
	Рисование по книге.
	Стирание рисунка или выделение.
	Настройки пера и выделения.

› Импорт файлов книг

Файлы книг в формате EPUB или PDF можно импортировать с внутренней памяти.



- Некоторые книги с защитой DRM не поддерживаются.
- Чтобы приобрести книгу в интернет-магазине, выберите значок .

- 1 Откройте список приложений и выберите пункт **Электронные книги**.
- 2 Выберите пункт  → **Импорт**.
- 3 Выберите файлы книг для импорта, а затем — пункт **Готово**.

Поиск Google

Можно выполнять поиск приложений и файлов в памяти планшета или определенных данных в Интернете.

- 1 Откройте список приложений и выберите пункт **Поиск Google**.
- 2 Введите букву или слово для поиска данных.
Чтобы выполнить голосовой поиск, выберите значок .
- 3 Выберите название элемента, который нужно открыть.

Мои файлы

В этом разделе описано, как легко и быстро перейти к изображениям, видеозаписям, музыкальным, звуковым и прочим файлам, хранящимся в устройстве.

› Поддерживаемые форматы файлов



Тип	Формат
Фото	<ul style="list-style-type: none">• Расширения: bmp, gif, jpg, png
Видео	<ul style="list-style-type: none">• Расширения: mp4, 3gp, avi, wmv, asf, mkv, flv, webm• Кодеки: mpeg4, H.264, H.263, Sorenson Spark, DivX®, DivX3, vc-1, wmv7/8, mp43, vp8

Тип	Формат
Музыка	<ul style="list-style-type: none"> • Расширения: mp3, aac, ogg, flac, mp4, 3gp, m4a, wma, wav, imy, mid, xmf, ota • Кодеки: mp3, aac, aac+, eaac+, flac, wma, vorbis, midi, amr-nb/wb, pcm, ac3 (только для видеозаписей)



- Поддержка некоторых форматов файлов зависит от программного обеспечения устройства.
- Если попытаться открыть файл, размер которого превышает емкость свободной памяти, может произойти ошибка.
- Качество воспроизведения зависит от типа содержимого.
- Некоторые файлы могут проигрываться с ошибками в зависимости от настроек сжатия.



› Открытие файла

- 1 Откройте список приложений и выберите пункт **Мои файлы**.
- 2 Выберите в раскрывающемся меню в верхнем правом углу экрана функцию сортировки списка файлов.
- 3 Выберите папку.
 - Чтобы подняться на один уровень вверх в структуре каталогов, выберите значок .
 - Чтобы вернуться в корневой каталог, выберите значок .
- 4 Выберите файл.

› Создание папки

- 1 Откройте список приложений и выберите пункт **Мои файлы**.
- 2 Выберите значок .
- 3 Введите название папки и выберите пункт **Готово**.

› Копирование или перемещение файлов

- 1 Откройте список приложений и выберите пункт **Мои файлы**.
- 2 Установите флажок напротив папок или файлов, которые необходимо скопировать или переместить.
- 3 Выберите значок  или .
- 4 Перейдите в нужную папку и выберите значок .

› Отправка файлов

- 1 Откройте список приложений и выберите пункт **Мои файлы**.
- 2 Отметьте нужные файлы флажком.
- 3 Выберите значок  → параметр.

› Удаление файлов





- 1 Откройте список приложений и выберите пункт **Мои файлы**.
- 2 Установите флажок напротив папок или файлов, которые необходимо удалить.
- 3 Выберите пункт  → **Да**.

Записки



В этом разделе описано, как с помощью разнообразных инструментов создавать графические заметки.

- 1 Откройте список приложений и выберите пункт **Записки**.
- 2 Выберите значок .

- 3 Создайте графическую заметку при помощи следующих инструментов.

Инструмент	Назначение
	Введите текст заметки.
	Ввод текста или рисование символов на экране.
	Удаление эскиза.
	Настройка параметров инструментов.

Можно также использовать следующие возможности.

- Чтобы вставить фотографию, заметку или карту, выберите пункт  → **Вставить**.
- Выберите значок , чтобы отменить последнее действие.
- Выберите значок , чтобы повторить последнее действие.

- 4 По окончании выберите пункт **Готово**.

Polaris Office

В этом разделе описаны просмотр и создание документов Microsoft Word, Excel, PowerPoint и Adobe PDF на устройстве.

› Создание нового документа

- 1 Откройте список приложений и выберите пункт **Polaris Office**.
- 2 При первом запуске приложения зарегистрируйте приложение через Интернет или пропустите регистрацию.
- 3 Выберите пункт **Новый файл**, а затем — тип документа.
- 4 Введите содержимое документа.
- 5 Для сохранения изменений выберите значок .

6 Введите имя документа и выберите место сохранения.

7 Выберите пункт **Сохранить**.

› Открытие документа









1 Откройте список приложений и выберите пункт **Polaris Office**.

2 Выберите пункт **Local Storage**, а затем — нужный документ. Чтобы открыть недавно открывавшийся файл, выберите его в списке **Недавние файлы**.

3 Просматривайте документ, используя следующие возможности.



Доступные параметры зависят от типа документа.

- Чтобы открыть панель инструментов для редактирования документа (Word, Excel или обычного текста), выберите значок .
- Для увеличения масштаба прикоснитесь двумя пальцами к экрану и разведите их в стороны. Для уменьшения масштаба сдвиньте пальцы вместе. Кроме того, можно выбрать нужную функцию с помощью значка .
- Чтобы найти текст в документе, выберите значок .
- Чтобы добавить в закладки текущую страницу, выберите пункт  → **Закладка**.
- Чтобы вписать документ в границы экрана, выберите пункт  → **Перестроение текста**.
- Чтобы отправить файл другим людям, выберите пункт  → **Отправить**.
- Чтобы прослушать документ с помощью преобразования текста в речь, выберите пункт  → **Текст в речь**.
- Чтобы распечатать документ, выберите пункт  → **Печать**. Планшет совместим только с некоторыми моделями принтеров Samsung.

➤ Управление документами в интерактивном режиме

Для добавления учетной записи выполните следующие действия.

- 1 Откройте список приложений и выберите пункт **Polaris Office**.
- 2 Выберите пункт **Добавить аккаунт**.
- 3 Введите адрес электронной почты и пароль для доступа к учетной записи и выберите пункт **ОК**.

Для работы с документами выполните следующие действия.

- 1 Откройте список приложений и выберите пункт **Polaris Office**.
- 2 Выберите пункт **Web Storage**, а затем — учетную запись.
- 3 Просмотрите и отредактируйте документ на сервере в соответствии со своими предпочтениями.

Голосовой поиск

В этом разделе описано, как с помощью функции голосового управления и речи можно искать объекты на карте и информацию.





Эта функция может быть недоступна в зависимости от региона или оператора мобильной связи.

- 1 Откройте список приложений и выберите пункт **Голосовой поиск**.
- 2 Выберите пункт **Говорите** (при необходимости).
- 3 Произнесите команду в микрофон устройства.
- 4 Выберите название элемента, который нужно открыть.

Мировое время

В этом разделе описано, как отслеживать время в других регионах.

- 1 Откройте список приложений и выберите пункт **Мировое время**.
 - 2 Выберите значок .
 - 3 Введите название города или выберите его в списке.
Или выберите город в режиме просмотра карты мира.
 - 4 Выберите значок .
 - 5 Для установки других мировых часов повторите шаги 2–4.
-  Чтобы добавить для часов переход на летнее время, выберите и удерживайте часы, а затем выберите пункт **Параметры DST**.

Настройки

Работа с меню настроек

- 1 Откройте список приложений и выберите пункт **Настройки**.
- 2 Перейдите к нужной категории и выберите один из параметров.

Беспроводные сети

В этом разделе описано, как изменять настройки подключения к беспроводной сети.

› Автономный режим

Отключение всех беспроводных функций планшета. Можно использовать только несетевые функции планшета.

› Wi-Fi

Включение или выключение функции Wi-Fi.

› Настройки Wi-Fi

- **Wi-Fi:** Включение или выключение функции Wi-Fi ► стр. 81
- **Уведомление о сетях:** уведомление о доступной открытой сети.
- **Политика спящего режима Wi-Fi:** параметры отключения устройства от сети Wi-Fi.
- **Добавить сеть Wi-Fi:** добавление точки доступа Wi-Fi вручную.

› Параметры Wi-Fi Direct

- **Wi-Fi Direct:** включение функции Wi-Fi Direct для прямого подключения двух устройств друг к другу через сеть Wi-Fi без использования точки доступа ► стр. 83

- **Имя устройства:** просмотр и редактирование имени устройства.
- **Состояние:** просмотр состояния подключения.
- **Отключить Wi-Fi Direct:** Отключите подключенное устройство.

› Kies через Wi-Fi

Подключение устройства к программе Samsung Kies через сеть Wi-Fi.

› Bluetooth

Включение и выключение беспроводной связи Bluetooth.

› Параметры Bluetooth

- **Bluetooth:** Включение и выключение беспроводной связи Bluetooth ► стр. 85
- **Имя устройства:** выбор имени Bluetooth-устройства.
- **Видимость:** разрешение обнаружения планшета другими Bluetooth-устройствами.
- **Время ожидания обнаружения:** установка времени, в течение которого устройство будет видимым для других.
- **Показать полученные файлы:** просмотр файлов, полученных с других устройств через Bluetooth.
- **Поиск устройств поблизости:** поиск доступных Bluetooth-устройств.

› Модем и точка доступа

- **USB-модем:** использование планшета в качестве беспроводного модема для ПК и предоставление доступа к мобильному сетевому подключению с помощью USB. При подключении к ПК планшет работает как беспроводной модем ► стр. 90
- **Переносная точка доступа Wi-Fi:** использование устройства в качестве портативной беспроводной точки доступа для ПК и других устройств (доступ к мобильному сетевому подключению осуществляется через сеть Wi-Fi) ► стр. 89

- **Настр. точку доступа Wi-Fi:** Настройка параметров сети и точки доступа.
- **Справка:** справка по использованию USB-модема и сети Wi-Fi.

› Параметры VPN

Настройка виртуальных частных сетей (VPN) и подключение к ним ► стр. 91

› Мобильные сети

- **Пакетные данные:** разрешение на использование сетей с коммутацией пакетов данных для сетевых услуг.
- **Данные в роуминге:** подключение планшета к другой сети при нахождении в роуминге или при недоступности домашней сети.
- **Точки доступа:** задание имен точек доступа (APN).
- **Режим сети:** выбор типа сети.
- **Операторы сети:** поиск доступных сетей и выбор сети для роуминга.

Звук

Изменение настроек звуков планшета.

- **Вибрация:** вибрация при возникновении различных событий.
- **Громкость:** регулировка уровней громкости для уведомлений (🔊), мультимедиа (🔊), будильника (🔊), и системных звуков (🔊^{SYS}).
- **Интенсивность вибрации:** настройка интенсивности вибрации тактильной обратной связи.
- **Мелодия уведомления:** выбор мелодии для уведомления о событиях.
- **Звук при нажатии:** включение звукового сигнала при выборе приложения или параметра на сенсорном экране.

- **Блокировка экрана:** включение звукового сигнала при блокировке или разблокировке сенсорного экрана.
- **Обратная связь:** включение вибрации при нажатии клавиш.

Экран

Настройка параметров дисплея.

- **Яркость:** включение автоматической регулировки яркости и ручная настройка яркости.
- **Экран:**
 - **Стиль шрифта:** изменение типа шрифта для отображаемого текста. Дополнительные шрифты можно загрузить из Android Market, выбрав пункт **Загрузить шрифты**.
 - **Главный экран:**
 - Обои:** выбор фоновое изображение главного экрана.
 - **Экран блокировки:**
 - Обои:** выбор изображения для заблокированного экрана.
- **Режим экрана:** выбор режима отображения.
- **Автоповорот экрана:** включение или выключение автоматического поворота содержимого при повороте устройства.
- **Анимация:** включение анимации при переключении между приложениями.
- **Время ожидания:** установка времени ожидания перед выключением подсветки дисплея.
- **Быстрый запуск:** выбор приложения для создания ссылки на него. Назначенное приложение запускается выбором значка .
- **Автонастр. яркости экрана:** включение режима экономии заряда аккумулятора с помощью регулировки яркости дисплея.
- **Горизонтальная калибровка:** калибровка датчика положения для настройки горизонтальной оси устройства с целью улучшить распознавание движения.

Режим энергосбережения

- **Пользовательский режим:** автоматическое включение режима энергосбережения при низком заряде батареи.
- **Пользовательские параметры энергосбережения:**
 - **Режим энергосбережения включен:** выбор уровня питания для режима энергосбережения.
 - **Выключать Wi-Fi:** выключение функции Wi-Fi при отсутствии подключения устройства к точке доступа Wi-Fi.
 - **Выключать Bluetooth:** выключать функцию Bluetooth, если она не используется.
 - **Выключать GPS:** выключать функцию GPS, если она не используется.
 - **Выключать синхронизацию:** выключать синхронизацию, если устройство не синхронизируется с веб-сервером.
 - **Яркость:** включить настройку яркости для режима энергосбережения.
 - **Яркость:** настройка яркости для режима энергосбережения.
 - **Время ожидания:** установка времени ожидания перед выключением подсветки дисплея.
- **Сведения об энергосбережении:** сведения и подсказки для меньшего расходования заряда батареи.

GPS и безопасность

Изменение настроек безопасности устройства и функции GPS.

- **Беспроводные сети:** Определение местонахождения с помощью сети Wi-Fi и/или мобильной сети.
- **Использовать GPS:** включение функции определения вашего местонахождения с помощью спутника GPS.
- **Использовать данные о местоположении для поиска в Google:** использование вашего текущего местонахождения в поиске и других службах Google.
- **Настройка экрана блокировки:** выбор способа разблокировки экрана.
 - **Выключено:** снятие блокировки экрана.
 - **Без защиты:** блокировка экрана без ввода PIN-кода, пароля или рисунка.
 - **Рисунок:** задание рисунка разблокировки для снятия блокировки экрана.
 - **PIN:** установка цифрового PIN-кода для разблокировки экрана.
 - **Пароль:** установка буквенно-цифрового пароля для разблокировки экрана.
- **О владельце:** редактирование текста, отображаемого в режиме блокировки экрана.
- **Зашифровать устройство:** установка PIN-кода или пароля для шифрования с целью защиты информации и данных, сохраненных в памяти устройства. После включения шифрования необходимо будет вводить пароль при каждом включении устройства. Полностью зарядите устройство, поскольку шифрование данных устройства может занять более одного часа.
- **Оповещ. о смене SIM-карты:** включение и выключение функции оповещения о смене SIM-карты для отслеживания украденного или потерянного устройства ► стр. 29

- **Получатели оповещения:** установка получателей сообщения с утерянного устройства.
- **Удаленное управление:** включение функции удаленного управления потерянного устройства через Интернет.
- **Настройка блокировки SIM-карты:**
 - **Блокировка SIM-карты:** включение или выключение запроса PIN-кода при включении планшета.
 - **Изменить PIN-код SIM:** изменение PIN-кода, необходимого для доступа к данным на SIM- или USIM-карте.
- **Видимые пароли:** настройка устройства на отображение пароля по мере ввода.
- **Администраторы устройства:** просмотр установленных в устройстве приложений администрирования. Приложения администрирования можно включать для применения новых политик к поведению планшета.
- **Безопасное хранение:** использование сертификатов и удостоверений для безопасной работы с различными приложениями.
- **Установить с USB-накопителя:** установка зашифрованных сертификатов с USB-накопителя.
- **Задать пароль:** создание и подтверждение пароля для доступа к удостоверениям.
- **Очистить хранилище:** удаление содержимого удостоверений с устройства и сброс пароля.

Приложения

Изменение настроек управления установленными приложениями.

- **Управление приложениями:** доступ к списку установленных в устройстве приложений и просмотр сведений о них.
- **Запущенные службы:** просмотр используемых служб и переход к ним.

- **Использование памяти:** просмотр сведений об используемой и доступной памяти.
- **Использование батареи:** просмотр сведений о количестве потребляемой энергии.
- **Неизвестные источники:** разрешение загрузки приложений из любого источника. Если этот параметр не выбран, приложения можно будет загрузить только из Android Market.
- **Разработка:**
 - **Отладка USB:** функция для подключения планшета к компьютеру с помощью USB-кабеля. Это необходимо для разработки приложения.
 - **Активный режим:** включение подсветки дисплея на время зарядки аккумулятора.
 - **Эмуляция расположения:** отправка фиктивных данных о местонахождении и служебной информации в службу местонахождения для проверки. Это необходимо для разработки приложения.
- **Samsung Apps:** выбор подключения к сети (Wi-Fi или сети с пакетной коммутацией) для получения уведомлений об обновлениях приложений из Samsung Apps.

Учетные записи и синхронизация

Изменение параметров автосинхронизации и управление учетными записями синхронизации.

- **Фоновый режим:** включение функции автоматической синхронизации. Автоматическая синхронизация данных будет проходить в фоновом режиме, не требуя открытия приложений.
- **Автосинхронизация:** автоматическая синхронизация контактов, событий календаря и электронной почты.

Датчик движения

Настройка параметров распознавания движений.

- **Включить датчик:** включение распознавания движений.
- **Наклоните для изм. масшт.:** масштабирование веб-страниц и изображений в галерее с помощью наклонов планшета назад и вперед во время касания и удержания двух точек на экране.
- **Прокрутите для изменения:** перетаскивание объекта на другую страницу с помощью перемещения планшета влево и вправо во время касания и удержания объекта.

Брандмауэр

Настройка ограничения доступа к Интернету для приложений.

- **Использовать IP-брандмауэр:** включение интернет-брандмауэра для защиты приложений.
- **Параметры IP-брандмауэра:** ручная настройка параметров доступа для отдельного приложения, таких как выбор используемого сетевого подключения и политики доступа по умолчанию (разрешение или блокирование).
- **Параметры политики по умолчанию:** выбор политики по умолчанию для разрешения или блокирования доступа приложения к Интернету.

Конфиденциальность

- **Архивация данных:** создание резервной копии настроек устройства на веб-сервере Google.
- **Резервная учетная запись:** добавление и просмотр учетной записи Google для сохранения резервной копии данных.

- **Автовосстановление:** восстановление данных приложения, если оно снова установлено на устройстве.
- **Сброс данных:** сброс настроек до заводских значений и удаление всех данных.

Память

Просмотр информации о памяти устройства.

Язык и ввод

Изменение параметров ввода текста, распознавания голоса и преобразования текста в речь.

› Выберите язык

Выбор языка отображения для всех меню и приложений.

› Распознавание голоса

- **Язык:** выбор языка для функции распознавания голоса Google.
- **Безопасный поиск:** настройка фильтрации табуированной лексики или изображений в результатах голосового поиска.
- **Фильтр нецензур. слов:** удаление оскорбительных слов, распознанных планшетом, из результатов голосового поиска.

› Преобразование текста в речь

- **Прослушать пример:** прослушивание фрагмента текста в качестве образца. Для преобразования текста в речь необходимо установить голосовые данные.

- **Всегда использовать мои параметры:** использование пользовательских параметров языка и скорости речи вместо настроек приложений.
- **Модуль по умолчанию:** выбор голосового модуля для произнесения текста.
- **Установить голосовые данные:** загрузка и установка голосовых данных для преобразования текста в речь.
- **Скорость речи:** выбор скорости начитки текста для преобразования текста в речь.
- **Язык:** выбор языка для функции преобразования текста в речь.
- **Модули:** просмотр модулей преобразования текста в речь, установленных на устройстве.

› Текущий метод ввода

Просмотр типа клавиатуры по умолчанию для ввода текста.

› Выбор метода ввода

Включение или отключение отображения значка изменения режима ввода (■). При выборе пункта **Автоматически** устройство будет автоматически скрывать или отображать значок в зависимости от типа используемой клавиатуры.

› Настройка методов ввода

• Swype

- **Swype:** использование клавиатуры Swype.

- **Настройки:**

Выберите метод ввода: изменение типа клавиатуры.

Как работать со Swype: помощь по вводу текста на клавиатуре Swype.

Личный словарь: создание персонального словаря. Слова из пользовательского словаря будут появляться в качестве вариантов при вводе текста.

Установки:

- **Аудио-отклик:** оповещение об отсутствии других вариантов слова после двойного касания.
- **Вибр. при наж. клав.:** включение вибрации при нажатии клавиш.
- **Показать советы:** автоматический вывод подсказок для ваших действий (если доступно).
- **Автопробел:** включение автоматической вставки пробела между словами.
- **Авто. заглав. буквы:** включение автоматического ввода заглавной буквы после таких знаков препинания, как точка и вопросительный или восклицательный знак.
- **Показ целой кривой:** отображение траектории движения пальцев по клавиатуре.
- **Предлагаемое слово:** отображение подсказок при вводе текста. Данная функция поддерживает только английский язык.
- **Скорость и точность:** настройка баланса между скоростью и точностью.
- **Сбросить словарь Swype:** удаление слов, добавленных в словарь Swype.
- **Версия:** просмотр информации о версии.

Настройка языка: выбор языка ввода текста.

• Клавиатура Android

- **Клавиатура Android:** использование клавиатуры Android.
- **Активные методы ввода:** выбор языка ввода текста.

- **Настройки:**

Заглавные автоматически: включение автоматического ввода заглавной буквы после таких знаков препинания, как точка и вопросительный или восклицательный знак.

Виброотклик клавиш: включение вибрации при нажатии клавиш.

Звук клавиш: включение звукового сигнала при нажатии клавиш.

Автоисправление: включение автоматического исправления опечаток.

Показать варианты исправлений: включение вывода подсказок по словам по мере ввода и предложения вариантов.

• **Клавиатура Samsung**

- **Клавиатура Samsung:** использование клавиатуры Samsung.

- **Настройки:**

Язык ввода: выбор языков ввода текста.



Для некоторых языков ввод текста не поддерживается. Для ввода текста необходимо изменить язык ввода на один из поддерживаемых языков.

ХТ9: включение режима ХТ9 для упрощенного набора текста.

Настройки ХТ9: включение дополнительных возможностей режима ХТ9, таких как автозаполнение, автокоррекция и автозамена слова, а также создание собственного списка слов.

Автоматическая расстановка точек: вставка точки по двойному прикосновению к клавише пробела.

Звук при нажатии: включение звукового сигнала при нажатии клавиш.

Заглавные буквы: включение автоматического ввода заглавной буквы после таких знаков препинания, как точка и вопросительный или восклицательный знак.

Голосовой ввод: включение функции голосового ввода текста на клавиатуре Samsung.

Рукописный ввод: настройка таких параметров рукописного ввода, как время распознавания, толщина и цвет пера.

Справка: помощь по вводу слов на клавиатуре Samsung.

Специальные возможности

Настройка параметров специальных возможностей.

- **Специальные возможности:** включение таких приложений для специальных возможностей, как Talkback или Kickback, которые позволяют настроить обратную связь в виде голосовых комментариев, мелодий или вибрации.
- **Ириложения со специальными возможностями:** выбор приложения для специальных возможностей. Параметр будет доступен после загрузки приложений для специальных возможностей.
- **Загружать скрипты специальных возможностей:** разрешение загрузки скриптов специальных возможностей с сервера Google.
- **Задержка нажатия и удержания:** выбор времени распознавания для нажатия и удержания экрана.
- **Фонарик:** включение и выключение фонарика.
- **Монофония:** включение монозвука при прослушивании аудио через один наушник.
- **Ярлык спец. возможностей:** добавление в меню быстрого доступа, появляющееся при нажатии и удержании кнопки [ⓘ], ссылки на настройки специальных возможностей.

Дата и Время

Изменение следующих параметров управления форматом времени и даты.



При полной разрядке аккумулятора или ее извлечении из устройства время и дата будут сброшены.

- **Автоматическое определение даты и времени:** автоматическое обновление времени и даты в процессе перемещения по часовым поясам.
- **Установить дату:** ручная установка текущей даты.
- **Установить время:** ручная установка текущего времени.
- **Выберите часовой пояс:** выбор часового пояса.
- **24-часовой формат:** вывод времени в 24-часовом формате.
- **Формат даты:** выбор формата даты.

Об устройстве

Просмотр сведений о планшете, проверка его состояния и обновление операционной системы.

Устранение неполадок

При включении устройства или во время его использования появляется запрос на ввод одного из следующих кодов:

Код	Возможное решение проблемы
Пароль	Если включена функция блокировки, необходимо ввести пароль устройства.
PIN	Если устройство включается в первый раз либо включена функция проверки PIN-кода, следует ввести PIN-код, полученный вместе с SIM- или USIM-картой. Эту функцию можно отключить в меню Блокировка SIM-карты .
PUK	Как правило, SIM- или USIM-карта блокируется после того, как несколько раз введен неверный PIN-код. В этом случае следует ввести PUK-код, предоставленный оператором мобильной связи.
PIN2	При доступе к меню, для которого требуется PIN2- код, введите PIN2-код, который предоставляется вместе с SIM- или USIM-картой. Дополнительную информацию можно получить у оператора мобильной связи.

На дисплее отображается уведомление об ошибке доступа к сети или отдельной услуге

- В некоторых местах сигнал сети настолько слабый, что использование сетевых функций устройства становится невозможным. Перейдите в место, где сигнал более стабилен.
- Для использования некоторых функций требуется активировать их. Для получения дополнительных сведений обратитесь к оператору мобильной связи.

Сенсорный экран медленно или неправильно реагирует на касания

Если сенсорный экран неправильно реагирует на касания, попробуйте выполнить следующие действия.

- Удалите защитную пленку с экрана. Защитная пленка может помешать правильному распознаванию ввода. Не рекомендуется использовать ее с сенсорным экраном.
- При касании сенсорного экрана руки должны быть чистыми и сухими.
- Выключите и снова включите устройство, чтобы устранить временные неисправности ПО.
- Убедитесь, что на устройстве установлена последняя версия ПО.
- Если сенсорный экран поцарапан или поврежден, обратитесь в сервисный центр Samsung.

Планшет «зависает» или возникают критические ошибки

Если устройство «зависает», закройте все приложения или выполните сброс устройства. Если устройство не работает и приложение не отвечает, нажмите кнопку [⏻] и удерживайте ее в течение 8–10 секунд. Устройство автоматически перезагрузится.

Если неполадка не устранена, выполните сброс данных. Откройте список приложений и выберите пункт **Настройки** → **Конфиденциальность** → **Сброс данных** → **Сброс устройства** → **Удалить все**.

Устройство издает звуковые сигналы, при этом значок аккумулятора мигает.

Аккумулятор разряжен. Чтобы продолжить использование планшета, необходимо зарядить аккумулятор.

Аккумулятор не заряжается полностью или устройство выключается

Если аккумулятор не заряжается полностью, замените его. Для этого обратитесь в сервисный центр Samsung.

Устройство нагревается

При долговременном использовании приложений, потребляющих большое количество электроэнергии, устройство может нагреваться. Это нормально и никак не отражается на работе устройства и не сокращает срок его службы.

При включении камеры появляются сообщения об ошибках

Чтобы воспользоваться функцией камеры, в памяти мобильного устройства Samsung должно быть достаточно свободного места, а аккумулятор должен быть полностью заряжен. Если при включении камеры появляются сообщения об ошибках, попробуйте выполнить следующие действия.

- Зарядите аккумулятор.
- Освободите место в памяти устройства, скопировав файлы на ПК или удалив их.
- Перезагрузите устройство. Если это не устранило проблему, обратитесь в сервисный центр Samsung.

При воспроизведении музыкальных файлов появляются сообщения об ошибках

Мобильное устройство Samsung может не воспроизводить некоторые музыкальные файлы по ряду причин. Для их устранения попробуйте выполнить следующие действия.

- Освободите место в памяти устройства, скопировав файлы на ПК или удалив их.
- Убедитесь, что у музыкального файла нет защиты DRM. В противном случае у вас должны быть лицензия или ключ на воспроизведение.
- Убедитесь, что устройство поддерживает тип данного файла.

Не удается найти другое Bluetooth-устройство

- Убедитесь, что на устройстве включена беспроводная связь Bluetooth.
- При необходимости убедитесь, что беспроводная связь Bluetooth включена на устройстве, к которому требуется подключиться.
- Убедитесь, что планшет и Bluetooth-устройство находятся на расстоянии не более 10 метров друг от друга.

Если это не устранило проблему, обратитесь в сервисный центр Samsung.

Не удается подключить устройство к ПК

- Убедитесь, что используемый USB-кабель совместим с планшетом.
- Убедитесь, что на ПК установлены соответствующие драйверы и их обновления.

Меры предосторожности

Следующая информация позволит избежать травм, а также повреждений вашего устройства.

Внимание: предотвращение поражения электрическим током, возгорания или взрыва

Не используйте поврежденные сетевые шнуры или штепсельные вилки, а также непрочные закрепленные на стене розетки

Запрещается трогать вилку влажными руками, а также отключать устройство, вытягивая вилку за шнур

Избегайте перегибания и повреждения сетевого шнура

Запрещается использовать устройство во время зарядки и трогать его влажными руками

Следите, чтобы зарядное устройство не пострадало от короткого замыкания

Не роняйте мобильное и зарядное устройство; избегайте силового воздействия на них

Запрещается заряжать устройство с помощью зарядных устройств, не одобренных производителем

Не используйте устройство во время гроз

Ваше устройство может работать неисправно, и риск поражения электрическим током увеличивается.

Обращайтесь с мобильным и зарядным устройством осторожно

- Используйте только рекомендованные компанией Samsung аккумуляторы и зарядные устройства. Несовместимые зарядные устройства могут привести к повреждению мобильного устройства и серьезным травмам пользователя.
- Никогда не сжигайте утилизируемое устройство. Следуйте всем требованиям местного законодательства при утилизации устройств.

- Не помещайте устройство на поверхность или внутрь нагревательных приборов, таких как микроволновые печи, кухонные плиты или радиаторы. При перегреве аккумуляторы могут взорваться.
- Не сдавливайте и не прокалывайте устройство. Избегайте сильного внешнего давления на устройство, так как это может привести к короткому замыканию во внутренних элементах устройства и перегреву.

Берегите мобильное и зарядное устройство от повреждений

- Не подвергайте устройство воздействию слишком высоких или слишком низких температур.
- Слишком высокие или слишком низкие температуры могут привести к повреждениям устройства, а также оказать негативное влияние на емкость и срок службы аккумулятора.
- Не используйте неисправные зарядные устройства.

Осторожно! Соблюдайте все предостережения об опасности и правила при использовании устройства в тех местах, где это запрещено

Выключайте устройство, если запрещается его использование

Ознакомьтесь со всеми предписаниями, ограничивающими использование устройства в определенных местах.

Запрещается использовать устройство рядом с электронными приборами

Большинство электронных приборов излучают радиочастотные сигналы. Устройство может создать помехи в их работе.

Запрещается использовать устройство рядом с кардиостимулятором

- Держите включенное устройство на расстоянии не менее 15 см от кардиостимулятора.
- Данную дистанцию следует соблюдать неукоснительно.
- Чтобы снизить воздействие устройства на кардиостимулятор, прикладывайте устройство к правому уху, если кардиостимулятор установлен на левой стороне грудной клетки, и наоборот.

Во избежание помех в работе медицинских приборов запрещается использовать устройство в больницах

Если вы используете какие-либо медицинские приборы, обратитесь к их производителю, чтобы убедиться, что эти приборы не излучают радиочастотных сигналов.

Если вы используете слуховой аппарат, обратитесь к его производителю за сведениями о взаимодействии с устройством

Включенное устройство может создавать помехи в работе некоторых слуховых аппаратов. Чтобы не вызвать повреждений вашего слухового аппарата, обратитесь к его производителю.

Выключайте устройство в потенциально взрывоопасной среде

- В потенциально взрывоопасной среде строго соблюдайте все указания, инструкции и предупреждающие знаки.
- Не используйте устройство на автозаправочных станциях (станциях техобслуживания), а также вблизи емкостей с топливом или химическими веществами.
- Не храните и не перевозите горючие жидкости, газы или взрывчатые вещества вместе с устройством, его компонентами или принадлежностями.

Выключайте устройство на борту самолета

Использование устройства на борту самолета строго запрещено. Устройство может создать помехи в работе электронного навигационного оборудования самолета.

Из-за излучаемых радиосигналов устройство может создать помехи в работе электронного оборудования моторных средств передвижения

Радиосигналы, излучаемые устройством, могут создать помехи в работе электронного оборудования автомобиля. За дополнительной информацией обращайтесь к производителю автомобиля.

Соблюдайте все предостережения и правила использования мобильных устройств во время управления автомобилем

Соблюдение техники безопасности имеет первостепенное значение при управлении автомобилем. Никогда не говорите по устройству во время управления автомобилем, если это запрещено законом. В целях вашей безопасности и безопасности окружающих будьте осмотрительны и следуйте данным рекомендациям.

- Пользуйтесь устройством громкой связи.
- Расположите устройство в легкодоступном месте. Предусмотрите, чтобы устройством можно было пользоваться, не отрывая глаз от дороги.
- Если доступно приложение для общения через интернет, сообщите собеседнику что вы управляете автомобилем. В случае интенсивного движения или плохих погодных условий отложите разговор. Дождь, мокрый снег, снег, гололед и интенсивное движение могут привести к несчастному случаю.
- Не делайте записей и не просматривайте список телефонных номеров во время движения. Просмотр списка дел или записей в телефонной книге отвлекают внимание водителя от его основной обязанности — безопасного управления автомобилем.
- Если доступно приложение для общения через интернет, набирайте номер аккуратно и следите за движением. Рекомендуются набирать номер во время остановки или перед началом движения. Старайтесь делать вызовы, когда автомобиль не движется. При необходимости исходящего вызова во время движения наберите только несколько цифр, посмотрите на дорогу и в зеркала и лишь после этого продолжайте набор номера.
- Если доступно приложение для общения через интернет, не вступайте в стрессовые и эмоциональные разговоры, которые могут отвлекать внимание. Сообщите своим собеседникам, что вы за рулем, и отложите разговор, который может отвлечь внимание от ситуации на дороге.
- Если доступно приложение для общения через интернет, используйте устройство для вызова помощи. В случае пожара, дорожно-транспортного происшествия или ситуации, угрожающей здоровью, наберите номер местной службы экстренной помощи.
- Если доступно приложение для общения через интернет, используйте устройство для помощи пострадавшим в экстренной ситуации. Если вы стали свидетелем дорожно-транспортного происшествия, преступления или других происшествий, угрожающих жизни людей, позвоните в службу экстренной помощи.
- Если доступно приложение для общения через интернет, вызывайте службы помощи на дорогах или другие службы когда это необходимо. Если вы увидели сломанный автомобиль, не представляющий серьезной опасности, поврежденный дорожный знак, незначительное транспортное происшествие, в котором никто из людей не пострадал, или украденный автомобиль, позвоните в дорожно-транспортную службу или в специализированную службу технической помощи.

Правильный уход за устройством и его использование

Избегайте попадания влаги на устройство

- Влажность и жидкость любого типа могут повредить части или электросхемы устройства.
- Не включайте намокшее устройство. Если устройство уже включено, выключите его и сразу извлеките аккумулятор. Если не удастся выключить устройство или извлечь аккумулятор, не прилагайте чрезмерных усилий. Протрите устройство полотенцем и отнесите в сервисный центр.
- В случае попадания воды внутрь устройства индикатор влаги меняет цвет. Попадание влаги влечет за собой прекращение действия гарантии производителя.

Не используйте и не храните устройство в запыленных или загрязненных местах

Пыль может привести к сбоям в работе устройства.

Не кладите устройство на наклонные поверхности

При падении устройство может повредиться.

Не храните устройство при повышенной или пониженной температуре. Используйте устройство при температуре от -20°C до 45°C

- Оставленное в салоне автомобиля устройство может взорваться, поскольку температура в салоне может достигать 80°C .
- Нельзя подвергать устройство продолжительному воздействию прямых солнечных лучей (например, класть его на приборную панель автомобиля).
- Храните аккумулятор при температуре от -20°C до 45°C .

Избегайте соприкосновения устройства с металлическими предметами, такими как цепочки, монеты или ключи

В противном случае это может привести к деформации или сбоям в работе устройства.

Не храните устройство рядом с источниками магнитного поля

- Воздействие магнитных полей может привести к сбоям в работе устройства или разрядке аккумулятора.
- Также воздействие магнитных полей может привести к повреждению карт с магнитной полосой, например кредитных и телефонных карт, банковских книжек и посадочных талонов.
- Не используйте кейсы и аксессуары с магнитными замками и берегите устройство от длительного воздействия магнитных полей.

Не храните устройство рядом с обогревателями, микроволновыми печами, нагревающимся кухонным оборудованием или в контейнерах с высоким давлением

- Аккумулятор может дать течь.
- Устройство может перегреться и вызвать возгорание.

Не роняйте устройство и избегайте силового воздействия на него

- Дисплей устройства может быть поврежден.
- При изгибании или деформации корпус устройства может быть поврежден, а электросхемы могут работать со сбоями.

В случае перегрева устройства сделайте перерыв в его использовании

При длительном соприкосновении с перегретым устройством на коже может появиться покраснение или пигментация.

Если устройство оснащено вспышкой или фонариком, не используйте их слишком близко к глазам людей и животных

Это может привести к временной потере зрения или повреждениям глаз.

Берегите зрение при работе с устройством

- Не держите устройство слишком близко к глазам. При использовании его в помещении всегда оставляйте включенным хотя бы один источник света.
- Продолжительный просмотр видеозаписей и использование Flash-игр может вызвать нарушения зрения, а при наличии заболеваний — обострение их симптомов. Если вы испытываете малейшие признаки дискомфорта, немедленно прекратите использование устройства.

Помните о риске получения травм при использовании устройства

При постоянном выполнении однообразных действий, таких как нажатие клавиш, начертание пальцем символов на сенсорном экране и управление играми, вы можете испытывать неприятные ощущения в пальцах, шее, плечах или других частях тела. При продолжительном использовании устройства рекомендуется держать его в расслабленной руке, нажимать на клавиши без усилий и периодически делать перерывы. Если дискомфорт не проходит долгое время, прекратите использование устройства и обратитесь к врачу.

Обеспечение максимального срока службы аккумулятора и зарядного устройства

- Не заряжайте аккумулятор дольше недели, поскольку перезарядка может сократить срок его службы.
- Со временем неиспользуемые аккумуляторы разряжаются, поэтому перед использованием их необходимо подзарядить.
- Если зарядное устройство не используется, отключайте его от сети.

Используйте только одобренные производителем аккумуляторы, зарядные устройства, принадлежности и компоненты

- Использование универсальных аккумуляторов и зарядных устройств может сократить срок службы устройства и привести к сбоям в его работе.
- Компания Samsung не несет ответственности за безопасность пользователей, которые используют принадлежности и компоненты, не одобренные компанией Samsung.

Не кусайте и не лижите устройство

- Это может привести к повреждению или взрыву устройства.
- Если устройством пользуются дети, убедитесь, что они используют его правильно.

Во время использования устройства

- Говорите прямо в микрофон устройства.
- Избегайте прикосновений к внутренней антенне устройства. Прикосновение к антенне может вызвать передачу более интенсивного радиосигнала, чем нужно.

Берегите слух при использовании гарнитуры



- Длительное воздействие звука при очень высокой громкости может привести к нарушениям слуха.
- Во время вождения звук высокой громкости может отвлечь ваше внимание и привести к аварии.
- Каждый раз перед подключением наушников уменьшайте уровень громкости. Устанавливайте минимальный уровень громкости, при котором вы можете поддерживать разговор или слушать музыку.
- В условиях низкой влажности воздуха в гарнитуре может накапливаться статическое электричество. При низкой влажности воздуха не используйте гарнитуру или каждый раз перед ее подключением к устройству прикасайтесь к металлическому предмету, чтобы разрядить накопившееся статическое электричество.

Соблюдайте осторожность, разговаривая по устройству при ходьбе или в движении

Во избежание травм всегда оценивайте окружающую обстановку.

Не носите устройство в заднем кармане брюк или на поясе

Падение на устройство может привести к травме или повреждению устройства.

Не пытайтесь самостоятельно разбирать, ремонтировать и модифицировать устройство

Любые изменения в его конструкции влекут за собой прекращение действия гарантии производителя. При нарушении нормальной работы устройства обратитесь в сервисный центр Samsung.

Не перекрашивайте устройство и не приклеивайте к нему наклейки

Краска и наклейки могут препятствовать нормальной работе подвижных частей устройства. Если у вас возникла аллергическая реакция на краску или металл, например кожный зуд, экзема или припухлость, следует немедленно прекратить использование устройства и обратиться к врачу.

При очистке устройства соблюдайте следующие инструкции

- Протирайте устройство и зарядное устройство полотенцем или прорезиненной губкой.
- Не используйте химикаты или моющие средства.

Не используйте устройство, если его дисплей поврежден или разбит

Разбитое стекло или акриловая краска могут стать причиной травм рук и лица. Отнесите устройство в сервисный центр Samsung для ремонта.

Используйте устройство только по прямому назначению

Соблюдайте нормы этикета при использовании устройства в общественных местах

Не позволяйте детям пользоваться устройством

Данное устройство — не игрушка. Не позволяйте детям играть с ним, так как они могут поранить себя или окружающих, повредить сам планшет.

Аккуратно устанавливайте мобильные устройства и оборудование

- Убедитесь, что мобильные устройства или оборудование, установленные в автомобиле, надежно закреплены.
- Не помещайте устройство и его аксессуары в зоне раскрытия подушки безопасности или рядом с ней. Неправильная установка оборудования для беспроводной связи может привести к серьезным травмам в случае срабатывания подушки безопасности.

Доверяйте ремонт устройства только квалифицированным специалистам

Неквалифицированный ремонт может привести к поломке аппарата и прекращению действия гарантии.

Обращайтесь с SIM-картами осторожно

- Не извлекайте карту при передаче и получении данных, это может привести к потере данных и/или повреждению карты или устройства.
- Предохраняйте карту от сильных ударов, статического электричества и электрических помех от других устройств.
- Не прикасайтесь к золотистым контактам карт памяти пальцами и металлическими предметами. Загрязненную карту протирайте мягкой тканью.

Безопасность личной информации и важных данных

- При использовании устройства не забывайте регулярно создавать резервные копии своих данных. Компания Samsung не несет ответственности за утерю данных.
- Перед утилизацией устройства создайте резервную копию данных и выполните сброс параметров, чтобы ваша личная информация не попала к посторонним лицам.

Запрет на распространение материала, защищенного авторскими правами

Распространение записей, которые содержат материал, защищенный авторскими правами, без разрешения соответствующих владельцев запрещено. Это является нарушением закона об авторских правах. Производитель не несет ответственности за любое незаконное использование материала, защищенного авторскими правами.

Информация о сертификации удельного коэффициента поглощения (SAR)

Устройство изготовлено с учетом предельно допустимых уровней облучения радиочастотной (РЧ) энергией, рекомендованных Советом ЕС. Данные стандарты запрещают продажу мобильных устройств, уровень излучения которых (называемый удельным коэффициентом поглощения SAR) превышает 2 Вт на килограмм.

Максимальное значение коэффициента SAR для данной модели устройства — 0,88 ватт на килограмм. При обычном использовании значение SAR гораздо меньше, поскольку устройство использует только радиочастотную энергию, необходимую для передачи сигнала на ближайшую базовую станцию. Благодаря автоматическому снижению уровня облучения устройство сокращает общее количество выделяемой радиочастотной энергии.

Декларация о соответствии нормам ЕС на задней обложке данного руководства пользователя свидетельствует о соответствии директиве Европейского Союза по радиооборудованию и телекоммуникационному терминальному оборудованию (European Radio & Terminal Telecommunications Equipment (R&TTE)).



Согласно нормам по уровню радиочастотного излучения, при ношении устройства на теле расстояние между вашим телом и устройством должно составлять не менее 5 мм.

Правильная утилизация изделия

(использованное электрическое и электронное оборудование)



(Данные правила действуют в странах Европейского Союза и других европейских странах с раздельной системой сбора мусора)

Наличие данного значка показывает, что изделие и его электронные аксессуары (например зарядное устройство, гарнитура, кабель USB) по окончании их срока службы нельзя утилизировать вместе с бытовыми отходами. Во избежание нанесения вреда окружающей среде и здоровью людей при неконтролируемой утилизации, а также для обеспечения возможности их переработки для повторного использования утилизируйте изделие и его электронные аксессуары отдельно от прочих отходов.

Сведения о месте и способе утилизации изделия в соответствии с нормами природоохраны можно получить у продавца или в соответствующей государственной организации.

Бизнес-пользователи должны обратиться к поставщику и ознакомиться с условиями договора покупки. Запрещается утилизировать изделие и его электронные аксессуары вместе с другими производственными отходами.

Правильная утилизация аккумуляторов для этого продукта



(для стран ЕС и других европейских стран, использующих отдельные системы возврата аккумуляторов)

Наличие этого символа на аккумуляторе, на его упаковке или в сопроводительной документации указывает на то, что такие аккумуляторы по окончании срока службы не следует утилизировать вместе с бытовыми отходами. Химические символы Hg, Cd или Pb означают то, что аккумулятор содержит ртуть, кадмий или свинец в количествах, превышающих контрольный уровень в Директиве ЕС 2006/66.

В данном продукте используется встроенный аккумулятор, который нельзя извлечь. Чтобы заменить его, свяжитесь с поставщиком услуг. Не пытайтесь самостоятельно извлечь аккумулятор или сжечь его. Не разбирайте аккумулятор и не протыкайте его острыми предметами. Утилизация и переработка использованных продуктов, в том числе аккумуляторов, должна производиться в соответствующих пунктах переработки.

Отказ от ответственности

Некоторое содержимое и услуги данного устройства принадлежат третьим лицам и защищены законом об охране авторских прав, патентом, торговой маркой и/или другими законами об интеллектуальной собственности.

Такое содержимое и услуги предназначены исключительно для личного некоммерческого использования. Запрещается использование любого содержимого или услуги способом, отличным от указанного владельцем содержимого или поставщиком услуг. Не ограничиваясь вышеупомянутым, если это явно не одобрено владельцем соответствующего содержимого или поставщика услуг, запрещается изменение, копирование, переиздание, загрузка, отправка, перевод, продажа, создание деривативных работ, эксплуатация или распространение любым способом или средством любого содержимого или услуги, установленных на данном устройстве.

СОДЕРЖИМОЕ И СЛУЖБЫ ТРЕТЬИХ ЛИЦ ПОСТАВЛЯЮТСЯ НА УСЛОВИИ «КАК ЕСТЬ». КОМПАНИЯ SAMSUNG НЕ ДАЕТ НИКАКИХ ГАРАНТИЙ, ЯВНЫХ ИЛИ ПОДРАЗУМЕВАЕМЫХ, НА ИСПОЛЬЗОВАНИЕ ТАКОГО СОДЕРЖИМОГО ИЛИ СЛУЖБ С ЛЮБОЙ ЦЕЛЬЮ. КОМПАНИЯ SAMSUNG В ЯВНОЙ ФОРМЕ ОТКАЗЫВАЕТСЯ ОТ ЛЮБЫХ ПОДРАЗУМЕВАЕМЫХ ГАРАНТИЙ, ВКЛЮЧАЯ (НО НЕ ОГРАНИЧИВАЯСЬ) ГАРАНТИИ ГОДНОСТИ ДЛЯ ПРОДАЖИ И СООТВЕТСТВИЯ ОПРЕДЕЛЕННОЙ ЦЕЛИ. КОМПАНИЯ SAMSUNG НЕ ГАРАНТИРУЕТ ТОЧНОСТЬ, ГОДНОСТЬ, СВОЕВРЕМЕННОСТЬ, ЗАКОННОСТЬ ИЛИ ПОЛНОТУ ЛЮБОГО СОДЕРЖИМОГО ИЛИ СЛУЖБ, ДОСТУПНЫХ НА ДАННОМ УСТРОЙСТВЕ, И НИ ПРИ КАКИХ ОБСТОЯТЕЛЬСТВАХ, ВКЛЮЧАЯ НЕБРЕЖНОСТЬ, КОМПАНИЯ SAMSUNG НЕ НЕСЕТ ОТВЕТСТВЕННОСТИ, БУДЬ ТО КОНТРАКТ ИЛИ ГРАЖДАНСКОЕ ПРАВОНАРУШЕНИЕ, ЗА ЛЮБОЙ ПРЯМОЙ, НЕПРЯМОЙ, СЛУЧАЙНЫЙ, СПЕЦИАЛЬНЫЙ ИЛИ ВОСПОСЛЕДОВАВШИЙ УЩЕРБ, АДВОКАТСКИЕ ГОНОРАРЫ, РАСХОДЫ ИЛИ ЛЮБЫЕ ДРУГИЕ УБЫТКИ, ВОЗНИКАЮЩИЕ В ПРОЦЕССЕ ИСПОЛЬЗОВАНИЯ ЛЮБОЙ ИНФОРМАЦИИ (ИЛИ В СВЯЗИ С НИМ), СОДЕРЖАЩЕЙСЯ В ЛЮБОМ СОДЕРЖИМОМ ИЛИ СЛУЖБЕ, ИЛИ В РЕЗУЛЬТАТЕ ИСПОЛЬЗОВАНИЯ ПОСЛЕДНИХ ВАМИ ИЛИ ТРЕТЬИМИ ЛИЦАМИ, ДАЖЕ В ТОМ СЛУЧАЕ, ЕСЛИ ВЫ ИЛИ ОНИ БЫЛИ ПРОИНФОРМИРОВАНЫ О ВОЗМОЖНОСТИ ВОЗНИКНОВЕНИЯ ТАКОГО УЩЕРБА.

Услуги третьих лиц могут быть прекращены или приостановлены в любое время, и компания Samsung не дает никаких разъяснений или гарантий, что любое содержимое или услуга будут доступны в любой период времени. Содержимое и услуги передаются третьими лицами с помощью сети и средств передачи информации, контроля над которыми компания Samsung не имеет. Без ограничения универсальности данного отказа от ответственности компания Samsung явно отказывается от любой ответственности за приостановку или временное прекращение предоставления содержимого или услуг, доступных на данном устройстве.

Компания Samsung также не несет ответственности за клиентское обслуживание, связанное с данным содержимым или услугами. Любые вопросы или запросы на обслуживание, связанное с содержимым или услугами, должны направляться напрямую к поставщикам соответствующего содержимого или услуг.

Алфавитный указатель

- автономный режим 14
- аккумулятор
 - зарядка 11
- ввод текста 30
- веб-обозреватель
 - голосовой поиск информации 38
 - добавление закладок 39
 - просмотр веб-страниц 36
 - просмотр нескольких страниц 38
- видео
 - воспроизведение 67, 70
 - запись 64
- видеоплеер 70
- главный экран
 - добавление элементов 22
 - перемещение элементов 23
 - удаление элементов 23
- голосовой поиск 102
- графическая заметка 99
- дата и время, установка 25
- диспетчер загрузок 95
- диспетчер файлов
 - копирование или вырезание файлов 99
 - открытие файлов 98
 - поддерживаемые форматы файлов 97
 - удаление файлов 99
- заметки
 - просмотр 78
 - установка 77
- календарь
 - просмотр событий 76
 - создание событий 76
- камера
 - запись видео 64
 - настройка камеры 63
 - настройка параметров видеозаписи 66
- комплект поставки 10
- контакты
 - добавление 72
 - импорт и экспорт 73
 - копирование 74
 - установка 72
- мировое время 103
- музыкальный проигрыватель
 - воспроизведение музыки 56
 - загрузка файлов 56
 - создание списков воспроизведения 57

мультимедийные сообщения

- отправка 49
- просмотр 49

найти телефон 29

настройки

- GPS и безопасность 109
- беспроводные сети 104
- брандмауэр 112
- дата и время 118
- движение 112
- звуки 106
- конфиденциальность 112
- об устройстве 118
- память 113
- приложения 110
- режим энергосбережения 108
- специальные возможности 117
- учетные записи и синхронизация 111
- экран 107
- язык и ввод 113

планшет

- включение или выключение 14
- внешний вид 15
- значки состояния 17
- клавиши 17
- настройка 25
- настройки 104
- панель уведомлений 24

Подключение к ПК

- Samsung Kies 79
- проигрыватель Windows Media 80
- съемный диск 80

подключения

- Bluetooth 84
- VPN 91
- ПК 79
- сеть WLAN 81

проверка PIN-кода 29

профиль «Без звука» 26

редактор фотографий 70

сенсорный экран

- блокировка 20
- использование 19

сеть Wi-Fi

- включение 81
- поиск сетей и подключение к ним 81
- точка доступа WPS 82

сигнал

- выключение сигнала 94
- отключение сигнала 94
- установка 94

сообщения

- настройка учетной записи 51
- отправка MMS 49
- отправка SMS 48
- отправка сообщений электронной почты 52

- список приложений
 - переход 24
- текстовые заметки 77
- телефонная книга
 - поиск контактов 73
 - создание контактов 72
- фотографии
 - запись 59
 - просмотр 68
 - съемка с помощью сюжетов 61
- Электронная книга 95
 - импорт 96
- электронная почта
 - отправка 52
 - просмотр 53
- язык 113
- яркость, дисплей 27
- access codes 119
- AllShare 87
- Bluetooth
 - включение 85
 - передача данных 86
 - поиск устройств и подключение к ним 85
 - прием данных 86
- Google Mail 50
- Google Maps 43
- Google Talk 54
- market 41
- Polaris Office 100
- Pulse 40
- Samsung Apps 47
- Samsung Kies 79
- SIM-карта
 - блокировка 29
 - установка 11
- SMS-сообщения
 - отправка 48
 - просмотр 49
- USIM-карта
 - блокировка 29
 - установка 11
- VPN-соединения
 - подключение 93
 - установка 92
- YouTube 42
 - отправка видео 42
 - просмотр видео 42

ИНФОРМАЦИЯ О СЕРТИФИКАЦИИ ПРОДУКЦИИ

СЕРТИФИКАТ СООТВЕТСТВИЯ

Планшетный ПК **GT-P7320** производства фирмы Samsung Electronics Co., Ltd.
сертифицирован органом по сертификации ООО "ТЕСТСЕРТИФИКО"

Сертификат соответствия РСТ: (Добровольная сертификация)	POCC KR.MO04.B02183
Сертификат соответствия выдан:	2011-07-18
Сертификат соответствия действителен до:	2014-07-17
Планшетный ПК GT-P7320 соответствуют требованиям нормативных документов:	ГОСТ Р МЭК 60950-1, ГОСТ Р 50948-2001, ГОСТ Р 51318.22-99, 51318.24-99 ГОСТ Р 51317.3.2-2006, ГОСТ Р 51317.3.3-2008

Система сертификации ГОСТ Р
ГОССТАНДАРТ РОССИИ



Импортер:
ООО «Самсунг Электроникс Рус Компани»
125009 Россия, Москва, ул. Воздвиженка д. 10

Изготовитель:

Samsung Electronics Co.Ltd.	Самсунг Электроникс Ко. Лтд.
------------------------------------	-------------------------------------

Адрес изготовителя:

416, Maetan-3dong, Yeongtong-gu Suwon, Gyeonggi-do, 443-742, Korea	416, Маэтан 3-Донг, Ёнгтонг-Гу, Сувон, Гьёнги-До, Республика Корея
Samsung Main Building 250, 2-Ka, Taeryung-Ro Chung-Ku, 100-742, Seoul, Korea	Самсунг Мэйн Билдинг, 250, 2-Га, Тэпенг-Ро, Чунг-Ку, 100-742, Сеул, Республика Корея

Адреса заводов:

"Самсунг Электроникс Ко., Лтд", 94-1, Имсо-Донг, Гуми-Сити, Кунг-Бак, Республика Корея, 730-350
"Тяньжин Самсунг Телеком Технолоджи Ко., Лтд", Вейву Родд, Микроэлектроникс Индастриал Парк ТЕДА, Ксиквин Дистрикт Тяньжин 300385, Китай
"Самсунг Электроникс Хуижоу Ко., Лтд.", Ченжианг таун, Хуижоу, провинция Гуангдонг, Китай
"Самсунг Электроникс Вьетнам Ко., Лтд.", Промышленный парк Йенпхонг Ай, Йентранг Комьон, округ Йенпхонг, провинция Бэкинх, Вьетнам

Декларация соответствия (R&TTE)

Компания, **Samsung Electronics**

подтверждает, что данный

Портативное GSM WCDMA LTE Wi-Fi устройство : GT-P7320

к которому относится настоящая декларация, соответствует указанным ниже стандартам и нормативным документам.

Безопасность	EN 60950-1 : 2006 + A1 : 2010
SAR	EN 62479 : 2010 EN 62311 : 2008 EN 62209-2 : 2010
ЭМС	EN 301 489-01 V1.8.1 (04-2008) EN 301 489-07 V1.3.1 (11-2005) EN 301 489-17 V2.1.1 (05-2009) EN 301 489-24 V1.5.1 (10-2010) EN 55022 : 2006 + A1 : 2007 EN 55024 : 1998 + A1 : 2001 + A2 : 2003
Сеть	EN 301 511 V9.0.2 (03-2003) EN 300 328 V1.7.1 (10-2006) EN 301 908-1 V4.2.1 (03-2010) EN 301 908-2 V4.2.1 (03-2010) EN 301 908-13 V5.2.1 (05-2011) EN 300 440-1 V1.6.1 (08-2010) EN 300 440-2 V1.4.1 (08-2010) EN 301 893 V1.5.1 (12-2008)

Настоящим декларируется, что [были проведены все существенные радиотехнические тесты и что] указанное выше изделие соответствует принципиальным требованиям директивы 1999/5/EC.

Процедура подтверждения соответствия, упомянутая в статье 10 и подробно описанная в Приложении [IV] директивы 1999/5/ EC, проводилась с привлечением следующих организаций:

BABT, Forsyth House,
Churchfield Road,
Walton-on-Thames,
Surrey, KT12 2TD, UK*

Идентификационный знак: 0168



Техническая документация хранится в:

Samsung Electronics QA Lab.

и предоставляется по запросу.

(Представитель в ЕС)

Samsung Electronics Euro QA Lab.
Blackbushe Business Park, Saxony Way,
Yateley, Hampshire, GU46 6GG, UK*

2011.12.13

(место и дата выпуска)



Joong-Hoon Choi / Менеджер

(фамилия и подпись уполномоченного лица)

* Данный адрес не является адресом сервисного центра Samsung. Адреса и номера телефонов сервисного центра Samsung см. в гарантийной карточке или обращайтесь по месту приобретения изделия.

Некоторая информация, приведенная в настоящем руководстве, может не соответствовать Вашему устройству, поскольку зависит от установленного программного обеспечения. Дизайн, спецификации и другие данные могут изменяться без предварительного уведомления.

Установка ПО Kies (Синхронизация с ПК) Kies

1. Загрузите последнюю версию программного обеспечения Kies с веб-сайта компании Samsung (www.samsung.com/kies) и установите его на ваш компьютер.
2. Подключите планшет к компьютеру с помощью USB-кабеля. Приложение Samsung Kies запустится автоматически.
Для дополнительной информации обратитесь к разделу Помощь ПО Kies.